

## Wednesday Mood by DROPS Design

**Strikket bluse med raglan i DROPS Puna. Arbejdet strikkes ovenfra og ned med struktur. Størrelse S - XXXL.**

DROPS Design: Model pu-027

Garngruppe B

Størrelse: S - M - L - XL - XXL - XXXL

Materialer:

DROPS PUNA fra Garnstudio (tilhører garngruppe B)

400-400-450-500-550-600 g farve 04, gråbrun



DROPS 196-30

STRIKKEFASTHED:

21 masker i bredden og 28 pinde i højden med glatstrik = 10 x 10 cm.

PINDE:

DROPS STRØMPEPINDE NR 4.

DROPS RUNDPINDE NR 4: Længde på 40 cm og 60 cm eller 80 cm til glatstrik.

DROPS STRØMPEPINDE NR 3,5.

DROPS RUNDPINDE NR 3,5: Længde på 80 cm til rib.

Pinde nr er kun vejledende. Får du for mange masker på 10 cm, skift til tykkere pinde. Får du for få masker på 10 cm, skift til tyndere pinde.

Strikkefasthed – [Se hvorfor og hvordan du måler her](#)

Alternativt garn – [Se hvordan du bytter garn her](#)

Garngruppe A til F – [Brug samme opskrift og byt garn her](#)

Garnforbrug ved alternativt garn – [Brug vores garn-omregner her](#)

## Garnpriser (per 26.05.2021)

Garn (vægt)	Indhold	Danmark
DROPS Puna natural (50g)	100% Alpaca	27.00 DKK
DROPS Puna natural mix (50g)	100% Alpaca	27.00 DKK

DROPS Puna uni colour (50g)	100% Alpaca	31.00 DKK
-----------------------------	-------------	-----------

 Garnet til denne opskrift koster fra **216.00kr\***.

(\*) Pris for opskriften er udregnet efter den mindste størrelse / billigste farve. Du finder en oversigt over priserne i denne udskrift, som du kan brug hvis du vil regne prisen ud for andre størrelser.

Alt garn som er brugt i denne opskrift er DROPS garn. Du finder butikker og opdaterede farvekort på [garnstudio.com](http://garnstudio.com)

---

## Opskrift DROPS 196-30

-----

### FORKLARING TIL OPSKRIFTEN:

-----

#### MØNSTER:

Se diagram A.1 til A.3. Diagrammerne viser alle pinde i mønsteret set fra retsiden.

#### UDTAGNINGSTIPS-1 (jævnt fordelt):

For at beregne hvordan der skal tages ud jævnt, regner man det totale maskeantal på pinden (f.eks 110 masker) og deler maskerne med antal udtagninger som skal gøres (f.eks 4) = 27,5.

I dette eksempel tages der ud ved at slå om efter skiftevis hver 27. og 28.maske. På næste omgang strikkes omslagene drejet så der ikke bliver hul.

#### RAGLAN:

Tag 1 maske ud på hver side af A.1 i hver overgang mellem ryg & forstykke og ærmer (= 8 masker taget ud på omgangen). Tag 1 maske ud ved at slå om. På næste omgang strikkes omslagen drejet ret så der ikke bliver hul. De nye masker strikkes i glatstrik.

#### UDTAGNINGSTIPS-2 (gælder siderne på ryg- og forstykke):

Strik til der er 2 masker tilbage før mærketråden, slå om, strik 4 masker ret (mærketråden sidder midt mellem disse masker), slå om. På næste omgang strikkes omslagen drejet ret så der ikke bliver hul. De nye masker strikkes i glatstrik.

#### RETSTRIK (strikkes frem og tilbage):

Strik ret på hver pind.

#### INDTAGNINGSTIPS (gælder ærmerne):

Tag 1 maske ind på hver side af mærketråden således: Strik til der er 2 masker tilbage før mærketråden, strik 2 masker ret sammen, (mærketråden sidder her), tag 1 maske løs af pinden som om den skulle strikkes ret, 1 ret, løft den løse maske over masken som blev strikket.

-----

## START ARBEJDET HER:

-----

### BLUSE - KORT OVERSIGT OVER ARBEJDET:

Halskant, bærestykke og ryg & forstykke strikkes rundt på rundpind, ovenfra og ned. Ryg- og forstykke deles ved slidsen, derefter strikkes forstykket og bagstykket frem og tilbage hver for sig. Ærmerne strikkes rundt på lille rundpind/strømpepinde, ovenfra og ned.

### HALSKANT:

Slå 110-115-120-125-135-145 masker op på rundpind 3,5 med Puna. Strik 1 omgang ret. Derefter strikkes der rib (= 3 ret / 2 vrang) i 4 cm. Strik 1 omgang ret hvor der tages 4-7-10-9-11-17 masker ud jævnt fordelt - læs UDTAGNINGSTIPS-1 = 114-122-130-134-146-162 masker. Strik 1 omgang vrang. Skift til rundpind 4 og strik bærestykket som forklaret under.

### BÆRESTYKKE:

#### ARBEJDET MÅLES VIDERE HERFRA!

Første omgang strikkes således: Slå om, strik 18-22-26-28-34-42 masker ret (= bagstykke), slå om, strik A.1 (= 19 masker), slå om, strik 1 maske ret (= ærme), slå om, strik A.1 (= 19 masker), slå om, strik 18-22-26-28-34-42 masker ret (= forstykke), slå om, strik A.1 (= 19 masker), slå om, strik 1 maske ret (= ærme), slå om, strik A.1 (= 19 masker).

Første udtagning til RAGLAN - læs forklaring over, er nu færdig. Fortsæt mønsteret således og tag ud på hver 2. omgang totalt 24-27-30-33-36-39 gange = 306-338-370-398-434-474 masker. HUSK PÅ STRIKKEFASTHEDEN! Når alle udtagninger til raglan er færdige måler arbejdet ca 17-19-21-24-26-28 cm. Strik videre med mønster og ret, men uden udtagninger til arbejdet måler 19-21-23-24-26-29 cm (sørg for at nt næste pind i mønsteret strikkes med ret).

Næste omgang strikkes således: Strik 75-85-95-103-115-129 masker som før (= bagstykke), sæt de næste 69-75-81-87-93-99 masker på 1 tråd til ærme, slå 8 nye masker op på pinden (= i siden under ærmet), strik de næste 84-94-104-112-124-138 masker som før (= forstykke), sæt de næste 69-75-81-87-93-99 masker på 1 tråd til ærme, slå 8 nye masker op på pinden (= i siden under ærmet), og strik de sidste 9 masker som før (= bagstykke). Ryg & forstykke og ærmer strikkes videre hver for sig. ARBEJDET MÅLES VIDERE HERFRA!

### RYG & FORSTYKKE:

= 184-204-224-240-264-292 masker. Sæt 1 mærketråd i hver side, midt i de 8 masker som blev slået op under hvert ærme. Lad mærketrådene følge med i arbejdet, de skal bruges lidt senere når der skal tages ud.

Fortsæt rundt og strik A.2 (= 26 masker) over de 8 nye masker som blev slået op under ærmerne og 9 masker på hver side af disse (dvs 13 masker på hver side af mærketråden i hver side). Når A.2 er strikket færdig i højden måler arbejdet ca 7½ cm. Fortsæt rundt med ret og på næste omgang tages der 1 maske ud på hver side af begge mærketråde - læs UDTAGNINGSTIPS-2 (= 4 masker taget ud på omgangen). Tag ud således på hver 3. cm totalt 3 gange = 196-216-236-252-276-304 masker. Strik videre til arbejdet måler 16-16-16-17-17-16 cm. Nu deles arbejdet i for- og bagstykke og delene strikkes færdig frem og tilbage hver for sig. Sæt de 98-108-118-126-138-152 masker mellem mærketrådene i siderne på 1 tråd til forstykke. Strik bagstykket således:

## BAGSTYKKE:

= 98-108-118-126-138-152 masker. Strik glatstriik med 5 masker RETSTRIK – læs forklaring over, i hver side af arbejdet. Når arbejdet måler 23-23-23-24-24-23 cm tages der 30-30-30-37-40-41 masker ud jævnt fordelt (men ikke over maskerne i retstriik) = 128-138-148-163-178-193 masker. Skift til rundpind 3,5 og strik 2 p retstriik.

Næste pind strikkes således – fra retsiden: 5 masker retstriik, \* 3 ret, 2 vrang \*, strik fra \*\* til der er 8 masker tilbage på pinden, strik 3 ret og 5 masker retstriik. Strik rib således i 5 cm. Luk af med ret over ret og vrang over vrang – for at undgå at aflukningskanten strammer, kan der lukkes af med pinde 4. Hele blusen måler ca 52-54-56-58-60-62 cm fra skulderen.

## FORSTYKKE:

= 98-108-118-126-138-152 masker. Sæt maskerne tilbage på rundpind 4 og strik på samme måde som bagstykket

## ÆRME:

Sæt de 69-75-81-87-93-99 masker fra tråden i den ene side af arbejdet på lille rundpind/strømpepinde 4 og strik 1 maske i hver af de 8 masker som blev slået op under ærmet = 77-83-89-95-101-107 masker.

Sæt 1 mærketråd midt i de 8 masker under ærmet og lad mærketråden følge med videre i arbejdet. Mærketråden skal bruges lidt senere når der skal lukkes midt under ærmet. Strik A.3 (= 28 masker) midt under ærmet (dvs 14 masker af A.3 på hver side af mærketråden midt under ærmet). De resterende masker på omgangen strikkes ret. Når hele A.3 er strikket færdig i højden er der taget 18 masker ind = 59-65-71-77-83-89 masker. Fortsæt rundt med ret og på næste omgang tages der 2 masker ind under ærmet – læs INDTAGNINGSTIPS. Tag ind således på hver 10.-7.-6.-5.-4.-3. omgang totalt 7-9-11-13-15-17 gange = 45-47-49-51-53-55 masker. Strik videre med ret til ærmet måler 37-35-34-33-32-29 cm (kortere mål i de større størrelser pga længere bærestykke). Strik 1 omgang ret hvor der tages 5-8-6-9-7-10 masker ud jævnt fordelt = 50-55-55-60-60-65 masker. Skift til strømpepinde 3,5 og strik 1 omgang vrang. Derefter strikkes der rib (= 3 ret / 2 vrang) i 5 cm. Luk af med ret over ret og vrang over vrang – for at undgå at aflukningskanten strammer, kan der lukkes af med pind 4. Strik det andet ærme på samme måde.

---

## Diagram forklaring

□ = ret

▣ = vrang

▤ = 2 ret sammen

▥ = tag 1 maske løs af pinden som om den skulle strikkes ret, strik 1 ret, løft den løse maske over masken som blev strikket

▧ = lav 1 omslag mellem 2 masker. På næste omgang strikkes omslaget drejet ret så der ikke bliver hul

■ = denne rude er ingen maske fordi masken blev taget ind tidligere, gå direkte videre til næste symbol i diagrammet.

Diagram til DROPS 196-30

A.2

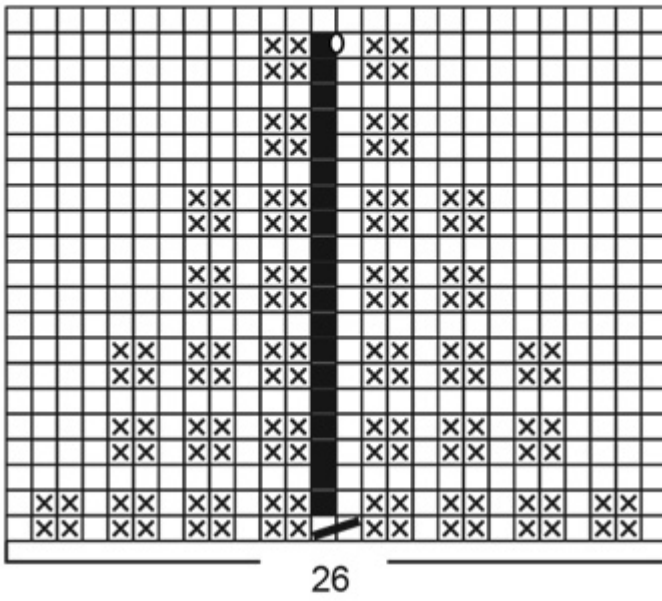

A.1

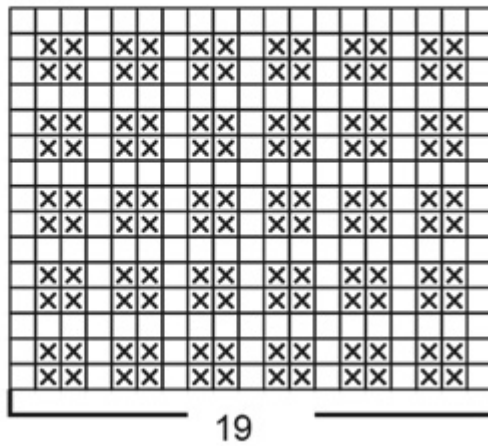

Diagram til DROPS 196-30

A.3

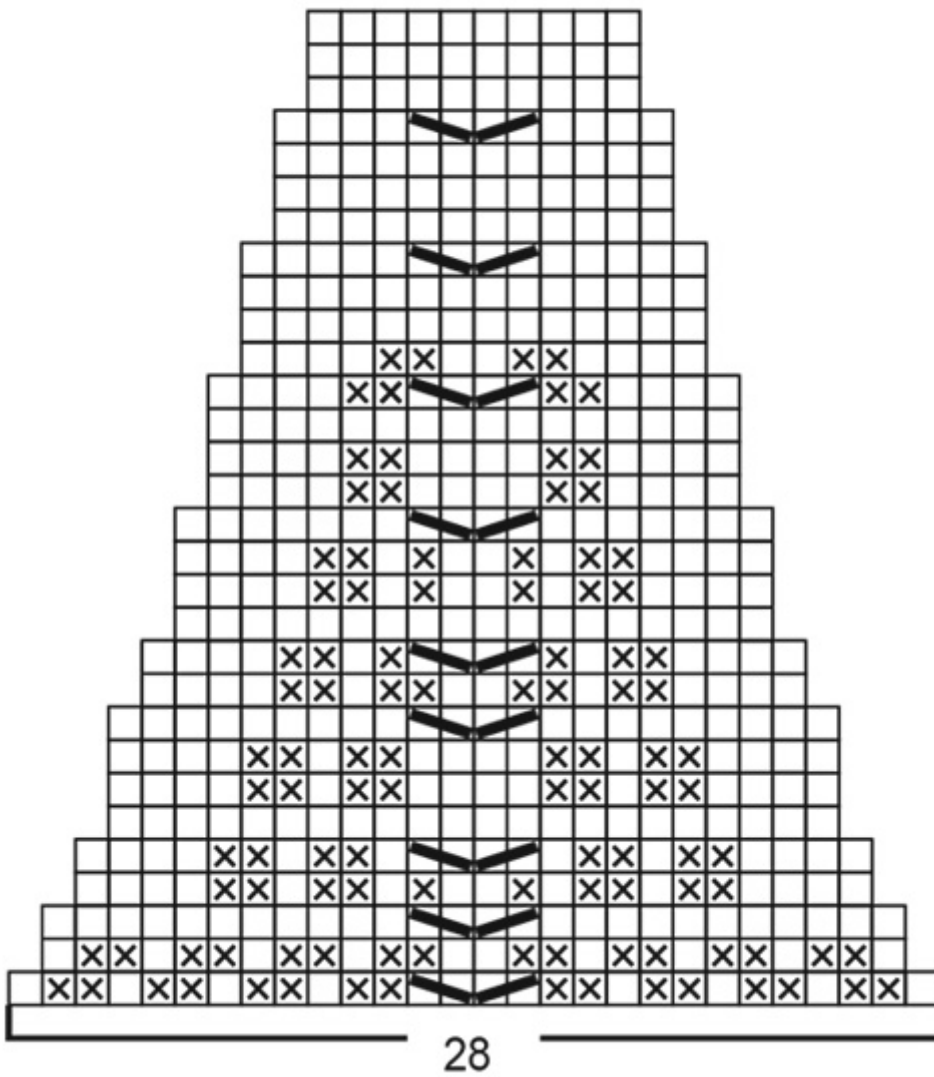
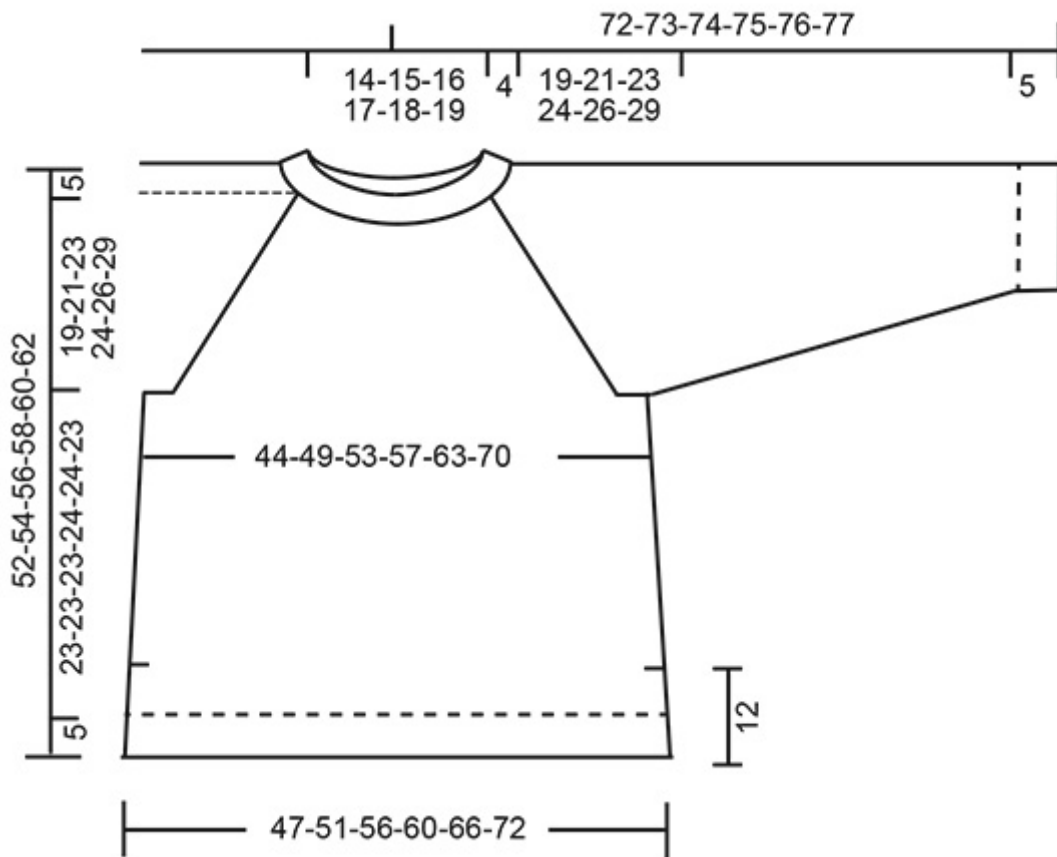
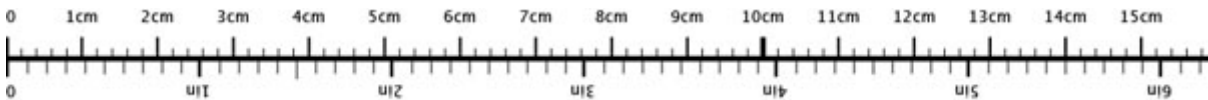

Diagram til DROPS 196-30



♥ Har du lavet denne eller nogle af vore andre modeller? Del dine billeder i sociale medier og mærk dem med #dropsdesign, så vi kan se dem!

## Brug mig til at måle dit projekt!



For at få centimetermålene 100% rigtige, skal du printe opskriften ud i fuld skala (du må ikke bruge knappen for "tilpas siden").

## Behøver du hjælp med opskriften?

Du finder 28 instruktionsvideoer, kommentarer/spørgsmål og mere i opskriften på [www.garnstudio.com](http://www.garnstudio.com) **Har du købt DROPS garn til dette projekt?** Da har du også ret til at få hjælp i butikken, som har solgt dig garnet.

Vi sætter en ære i at vores opskrifter er fejlfrie og lette at forstå. Alle opskrifter er oversat fra de norske og du kan altid tjekke original opskriften for mål og udregninger.

Hvis vi får information om at der kan være en fejl i en opskrift, så vil vi gå igennem opskriften og rette eventuelle fejl. Dette vil normalt tage 7-10 dage. Hvis der ikke bliver lavet en rettelse, betyder det at vi ikke kan finde nogle fejl.

## Vil du vide hvor du kan købe garnet til denne opskrift?

Prøv en DROPS Super Store!

- YarnLiving
- Rito
- Strikkenyheder.dk
- Nicoline
- Netgarn
- MARISTA Garn & Strikkebutik
- Centrum Garn
- Smykkesten og Fritid
- Annettes-haandstrik
- Enghoff Garn
- ImpaZ Garn



© 1982-2021 DROPS Design A/S. Alle rettigheder er reserveret. Dette dokument med tilhørende underdokumenter har copyright. Læs mere om hvad du kan gøre med vore opskrifter, nedert i alle vore opskrifter på hjemmesiden.