

Rosehip Jam Sweater by DROPS Design

Strikket bluse i DROPS Melody. Arbejdet strikkes i perlestrikk med v-hals og kanter i rib. Størrelse S - XXXL.

DROPS Design: Model ml-063

Garngruppe D

STØRRELSE:

S - M - L - XL - XXL - XXXL

MATERIALER:

DROPS MELODY fra Garnstudio (tilhører garngruppe D)

250-300-300-350-350-400 g farve 20, drue

STRIKKEFASTHED:

13 masker i bredden og 18 pinde i højden med perlestrikk (A.1) = 10 x 10 cm.

PINDE:

DROPS RUNDPINDE NR 7: Længde på 60 cm eller 80 cm til perlestrikk.

DROPS RUNDPIND NR 6: Længde på 80 cm til rib.

Pinde nr er kun vejledende. Får du for mange masker på 10 cm, skift til tykkere pinde. Får du for få masker på 10 cm, skift til tyndere pinde.

Strikkefasthed - [Se hvorfor og hvordan du måler her](#)

Alternativt garn - [Se hvordan du bytter garn her](#)

Garngruppe A til F - [Brug samme opskrift og byt garn her](#)

Garnforbrug ved alternativt garn - [Brug vores garn-omregner her](#)



DROPS 217-29

Garnpriser (per 11.05.2021)

Garn (vægt)	Indhold	Danmark
DROPS Melody uni colour (50g)	71% Alpaca, 25% Uld, 4% Polyamid	42.00 DKK

 Garnet til denne opskrift koster fra **210.00kr***.

(*) Pris for opskriften er udregnet efter den mindste størrelse / billigste farve. Du finder en oversigt over priserne i denne udskrift, som du kan brug hvis du vil regne prisen ud for andre størrelser.

Alt garn som er brugt i denne opskrift er DROPS garn. Du finder butikker og opdaterede farvekort på garnstudio.com

Opskrift DROPS 217-29

FORKLARING TIL OPSKRIFTEN:

RETSTRIK (strikkes frem og tilbage):

Strik ret på alle pinde.

INDTAGNINGSTIPS-1 (jævnt fordelt):

For at beregne hvordan der skal tages ind jævnt fordelt, tager man det totale maskeantal på pinden (f.eks 79 masker), minus kantmaskerne (f.eks 2 masker), og deler de resterende 77 masker med antal indtagninger som skal gøres (f.eks 14) = 5,5.

I dette eksempel strikkes skiftevis hver 4. og 5. maske og hver 5. og 6. maske vrang sammen, og der tages ikke ind over kantmaskerne.

INDTAGNINGSTIPS-2 (gælder v-hals):

Alle indtagninger gøres fra retsiden!

TAG IND SÅLEDES PÅ HØJRE FORSTYKKE: Tag yderste maske mod midt foran løs af pinden som om den skulle strikkes ret, strik 1 maske ret, løft den løse maske over masken som blev strikket (= 1 maske taget ind).

TAG IND SÅLEDES PÅ VENSTRE FORSTYKKE: Strik de 2 sidste masker mod midt foran ret sammen (= 1 maske taget ind).

INDTAGNINGSTIPS-3 (gælder midt foran på halskanten):

Start 2 masker før masken med mærke i, løft 2 masker løst af pinden som om de skulle strikkes ret sammen, strik 1 ret, løft de 2 løse masker over masken som blev strikket. På denne måde vil den midterste maske ligge som en lige linje midt foran.

UDTAGNINGSTIPS (gælder ærmerne):

Tag 1 maske ud på indersiden af 1 kantmaske retstrik ved at slå om. På næste pind strikkes omslaget drejet, så der ikke bliver hul. Videre strikkes de nye masker løbende ind i A.1.

MØNSTER:

Se diagram A.1 (= perlestrik). Diagrammet viser alle pinde i mønsteret set fra retsiden.

START ARBEJDET HER:

BLUSE – KORT OVERSIGT OVER ARBEJDET:

Arbejdet strikkes nedefra og op i dele. Det strikkes frem og tilbage på rundpind. Arbejdet sys sammen som forklaret i opskriften. Derefter strikkes der masker op til halskant.

BAGSTYKKE:

Slå 79-85-91-99-109-117 masker op på rundpind 6 med Melody. Strik 1 pind vrang (= vrangen).

Fortsæt med rib frem og tilbage således fra retsiden: Strik 1 kantmaske RETSTRIK – læs forklaring over, * 1 ret, 1 vrang *, strik fra ** til der er 2 masker tilbage på pinden, strik 1 ret og afslut med 1 kantmaske retstriik.

Fortsæt ribben frem og tilbage således til arbejdet måler 8 cm, og næste pind skal strikkes fra vrangen.

Strik 1 pind vrang fra vrangen med 1 kantmaske retstriik i hver side – SAMTIDIG tages der 14-14-16-18-20-20 masker ind jævnt fordelt – læs INDTAGNINGSTIPS-1 = 65-71-75-81-89-97 masker. Skift til rundpind 7. Næste pind strikkes således fra retsiden: Strik 1 kantmaske i retstriik, strik A.1 til der er 2 masker tilbage på pinden, strik første maske i A.1 (så mønsteret starter og slutter ens i hver side), og afslut med 1 kantmaske retstriik. Fortsæt mønsteret frem og tilbage således. HUSK PÅ STRIKKEFASTHEDEN!

Når arbejdet måler 38-39-40-41-42-43 cm, lukkes der af til ærmegab således: Luk de første 3-4-4-5-5-6 masker af, strik som før pinden ud. Vend arbejdet, luk de første 3-4-4-5-5-6 masker af, strik som før pinden ud = 59-63-67-71-79-85 masker tilbage.

Fortsæt A.1 frem og tilbage over alle masker.

Når arbejdet måler 54-56-58-60-62-64 cm, lukkes de midterste 17-19-19-21-21-23 masker af til hals, og hver skulder strikkes færdig for sig.

Fortsæt A.1 som før. SAMTIDIG lukkes der 1 maske af til hals på næste pind fra halsen = 20-21-23-24-28-30 masker tilbage på skulderen. Strik videre som før til arbejdet måler 56-58-60-62-64-66 cm. Luk af.

Strik den anden skulder på samme måde.

FORSTYKKE:

Slå 79-85-91-99-109-117 masker op på rundpind 6 med Melody. Strik 1 pind vrang (= vrangen).

Fortsæt med rib frem og tilbage således fra retsiden: Strik 1 kantmaske retstriik, * 1 ret, 1 vrang *, strik fra ** til der er 2 masker tilbage på pinden, strik 1 ret og afslut med 1 kantmaske retstriik.

Fortsæt ribben frem og tilbage således til arbejdet måler 8 cm, og næste pind skal strikkes fra vrangen.

Strik 1 pind vrang fra vrangen med 1 kantmaske retstriik i hver side – SAMTIDIG tages der 14-14-16-18-20-20 masker ind jævnt fordelt – læs INDTAGNINGSTIPS-1 = 65-71-75-81-89-97 masker. Skift til rundpind 7. Næste pind strikkes således fra retsiden: Strik 1 kantmaske i retstriik, strik A.1 til der er 2 masker tilbage på pinden, strik første maske i A.1 (så mønsteret starter og slutter ens i hver side), og afslut med 1 kantmaske retstriik. Fortsæt mønsteret frem og tilbage således.

Når arbejdet måler 36-37-38-39-40-41 cm, deles arbejdet midt foran til v-hals, dvs næste pind strikkes således fra retsiden: Strik 32-35-37-40-44-48 masker som før, sæt næste maske på en maskeholder (= den midterste maske på forstykket), strik som før pinden ud. Hver del strikkes færdig for sig.

HØJRE FORSTYKKE (når tøjet er på):

= 32-35-37-40-44-48 masker. Start fra vrangen, dvs fra siden, og fortsæt A.1 frem og tilbage som før med 1 kantmaske retstrik mod siden.

SAMTIDIG på næste pind fra retsiden starter indtagningen til v-hals – læs INDTAGNINGSTIPS-2. Tag ind således på hver 2.pind (dvs på hver pind fra retsiden) totalt 4-5-5-5-5-6 gange, og derefter på hver 4.pind (dvs på hver 2. pind fra retsiden) totalt 5-5-5-6-6-6 gange.

SAMTIDIG når arbejdet måler 38-39-40-41-42-43 cm, og næste pind strikkes fra vrangen, lukkes der af til ærmegab således: Luk de første 3-4-4-5-5-6 masker af, strik som før pinden ud.

Efter alle aflukninger til v-hals og ærmegab, er der 20-21-23-24-28-30 masker tilbage.

Fortsæt A.1 frem og tilbage over alle masker til arbejdet måler 56-58-60-62-64-66 cm. Luk af.

VENSTRE FORSTYKKE (når tøjet er på):

= 32-35-37-40-44-48 masker. Start fra vrangen, dvs fra midt foran, og fortsæt A.1 frem og tilbage som før med 1 kantmaske retstrik mod siden.

SAMTIDIG på næste pind fra retsiden starter indtagningen til v-hals – læs INDTAGNINGSTIPS-2. Tag ind således på hver 2.pind (dvs på hver pind fra retsiden) totalt 4-5-5-5-5-6 gange, og derefter på hver 4.pind (dvs på hver 2. pind fra retsiden) totalt 5-5-5-6-6-6 gange.

SAMTIDIG når arbejdet måler 38-39-40-41-42-43 cm, og næste pind strikkes fra retsiden, lukkes der af til ærmegab således: Luk de første 3-4-4-5-5-6 masker af, strik videre som før og luk af til v-hals mod midt foran som før.

Efter alle aflukninger til v-hals og ærmegab, er der 20-21-23-24-28-30 masker tilbage.

Fortsæt A.1 frem og tilbage over alle masker til arbejdet måler 56-58-60-62-64-66 cm. Luk af.

ÆRMER:

Slå 37-39-39-41-43-43 masker op på rundpind 6 med Melody. Strik 1 pind vrang (= vrangen):

Fortsæt med rib frem og tilbage således fra retsiden: Strik 1 kantmaske i retstrik, * 1 ret, 1 vrang *, strik fra ** til der er 2 masker tilbage på pinden, strik 1 ret og afslut med 1 kantmaske retstrik.

Fortsæt ribben frem og tilbage således til arbejdet måler 8 cm, og næste pind skal strikkes fra vrangen.

Strik 1 pind vrang fra vrangen med 1 kantmaske retstrik i hver side – SAMTIDIG tages der 7 masker ind jævnt fordelt i alle størrelser – læs INDTAGNINGSTIPS-1 = 30-32-32-34-36-36 masker.

Skift til rundpind 7. Næste pind strikkes således fra retsiden: 1 kantmaske retstrik, strik A.1 til der er 1 maske tilbage på pinden, afslut med 1 kantmaske retstrik. Fortsæt mønsteret frem og tilbage således.

SAMTIDIG når arbejdet måler 10-10-9-10-10-10 cm, tages der 1 maske ud i hver side – læs

UDTAGNINGSTIPS. Tag ud således på hver 5.-4½.-4.-3½.-3.-2½.cm totalt 8-9-10-10-11-12 gange i hver side = 46-50-52-54-58-60 masker. Strik videre til ærmet måler 49-48-47-46-43-41 cm. Sæt 1 mærke i hver side på ærmet – mærkerne markerer hvor bunden af ærmegabet starter. Strik videre til ærmet måler totalt 51-51-50-50-47-46 cm. Luk af. Strik det andet ærme på samme måde.

MONTERING:

Sy skuldersømmene yderst i kanten, så der ikke bliver en tyk søm.

Sy ærmekuplen til ærmegabet på forstykket og bagstykket – se skitse. Sy bunden af ærmegabet – mærkerne, som blev sat på ærmerne, skal stemme med siderne på ryg- og forstykke.

Sy sømmen på undersiden af ærmerne og sidesømmen i et – start nederst på ærmet og sy op til ærmegabet, sy derefter ned til opslåningskanten på for- og bagstykket (sy i yderste led af yderste maske, så sømmen bliver flad).

Gentag i den anden side.

HALSKANT:

Start fra retsiden midt bagpå med lille rundpind 6 og Melody, og strik ca 78 til 98 masker op rundt i halsen (inklusive masken på maskeholder midt foran) – maskeantallet skal kunne deles med 2. Strik rundt i rib (= 1 ret / 1 vrang), men sørg for at masken fra maskeholderen strikkes ret.

SAMTIDIG på hver omgang tages der 2 masker ind midt foran – læs INDTAGNINGSTIPS-3 (der tages ind på denne måde for at halskanten skal lægge sig pænt midt foran). Tag ind således på hver omgang til halskanten måler 4 cm. Luk alle masker løst af med ret over ret og vrang over vrang.

Diagram forklaring

□ = ret fra retsiden, vrang fra vrangen

☒ = vrang fra retsiden, ret fra vrangen

★ = Ærmekuplen sys til ærmegabet således: Sy a til A og b til B

Diagram til DROPS 217-29

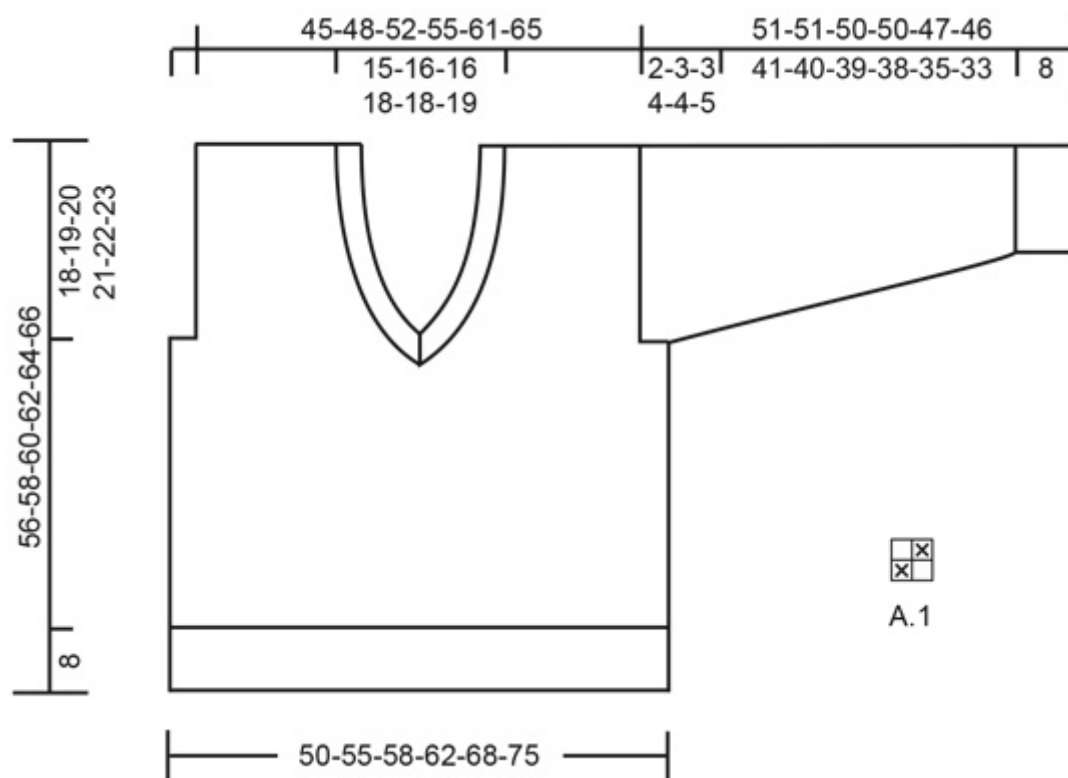
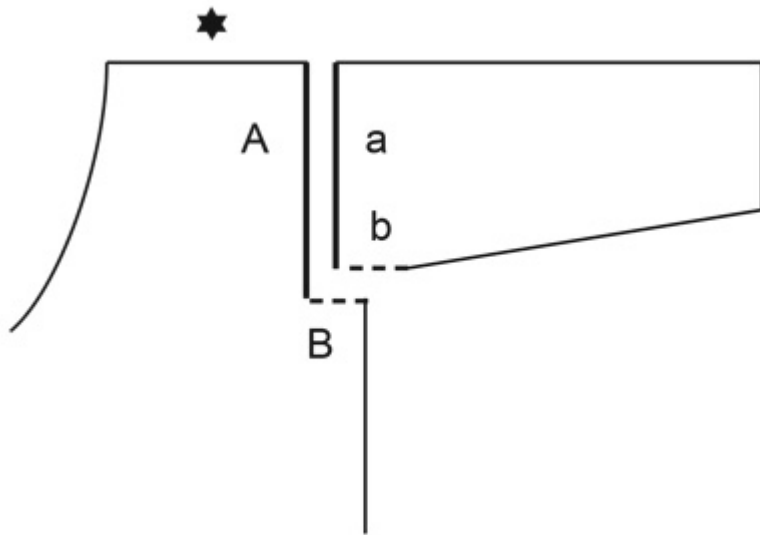
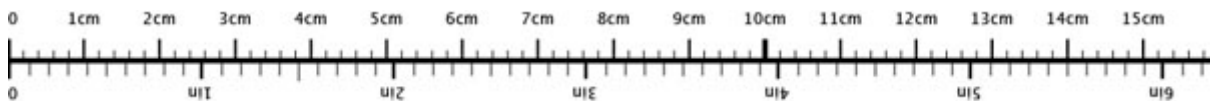

Diagram til DROPS 217-29



♥ Har du lavet denne eller nogle af vore andre modeller? Del dine billeder i sociale medier og mærk dem med #dropsdesign, så vi kan se dem!

Brug mig til at måle dit projekt!



For at få centimetermålene 100% rigtige, skal du printe opskriften ud i fuld skala (du må ikke bruge knappen for "tilpas siden").

Behøver du hjælp med opskriften?

Du finder 29 instruktionsvideoer, kommentarer/spørgsmål og mere i opskriften på www.garnstudio.com **Har du købt DROPS garn til dette projekt?** Da har du også ret til at få hjælp i butikken, som har solgt dig garnet.

Vi sætter en ære i at vores opskrifter er fejlfrie og lette at forstå. Alle opskrifter er oversat fra de norske og du kan altid tjekke original opskriften for mål og udregninger.

Hvis vi får information om at der kan være en fejl i en opskrift, så vil vi gå igennem opskriften og rette eventuelle fejl. Dette vil normalt tage 7-10 dage. Hvis der ikke bliver lavet en rettelse, betyder det at vi ikke kan finde nogle fejl.

Vil du vide hvor du kan købe garnet til denne opskrift?

Prøv en DROPS Super Store!

- YarnLiving
- Rito
- Strikkenyheder.dk
- Noline
- Netgarn
- MARISTA Garn & Strikkebutik
- Centrum Garn
- Smykkesten og Fritid

- Annettes-haandstrik
- Enghoff Garn
- ImpaZ Garn



Et skønt garn i alpaca, bomuld og uld
på tilbud **fra 30. April til 21.Maj**

garnstudio.com



© 1982-2021 DROPS Design A/S. Alle rettigheder er reserveret. Dette dokument med tilhørende underdokumenter har copyright. Læs mere om hvad du kan gøre med vore opskrifter, nedert i alle vore opskrifter på hjemmesiden.