

Late Nights Jacket by DROPS Design

Strikket jakke med raglan i DROPS Brushed Alpaca Silk. Arbejdet strikkes med hulmønstre. Størrelse XS - XXL.

DROPS Design: Model as-128

Garngruppe C eller A + A

STØRRELSE:

XS - S - M - L - XL - XXL

MATERIALER:

DROPS BRUSHED ALPACA SILK fra Garnstudio (tilhører garngruppe C)

100-125-125-150-150-175 g farve 22, lys rust

STRIKKEFASTHED:

17 masker i bredden og 22 pinde i højden med glatstrik = 10 x 10 cm.

PINDE:

DROPS STRØMPEPINDE NR 5.

DROPS RUNDPINDE NR 5: Længde på 40 cm og 80 cm til glatstrik.

DROPS STRØMPEPINDE NR 4.

DROPS RUNDPINDE NR 4: Længde på 80 cm til rib.

Pinde nr er kun vejledende. Får du for mange masker på 10 cm, skift til tykkere pinde. Får du for få masker på 10 cm, skift til tyndere pinde.

DROPS PERLEMORKNAP, Rund (lys rosa) NR: 618: 6-6-6-7-7-7 stk.

Strikkefasthed – [Se hvorfor og hvordan du måler her](#)

Alternativt garn – [Se hvordan du bytter garn her](#)

Garngruppe A til F – [Brug samme opskrift og byt garn her](#)

Garnforbrug ved alternativt garn – [Brug vores garn-omregner her](#)



DROPS 212-12



Garnpriser (per 23.05.2021)

Garn (vægt)	Indhold	Danmark
DROPS Brushed Alpaca Silk uni colour (25g)	77% Alpaca, 23% Silke	24.00 DKK

 Garnet til denne opskrift koster fra *.

(*) Pris for opskriften er udregnet efter den mindste størrelse / billigste farve. Du finder en oversigt over priserne i denne udskrift, som du kan brug hvis du vil regne prisen ud for andre størrelser.

Alt garn som er brugt i denne opskrift er DROPS garn. Du finder butikker og opdaterede farvekort på garnstudio.com

Opskrift DROPS 212-12

FORKLARING TIL OPSKRIFTEN:

RETSTRIK (strikkes frem og tilbage):

Strik ret på alle pinde.

MØNSTER:

Se diagram A.1 til A.4. Vælg diagram for din størrelse (gælder A.1a til A.1c).

INDTAGNINGSTIPS (jævnt fordelt):

For at beregne hvordan der skal tages ind jævnt fordelt, regner man det totale maskeantal på pinden (f.eks 184 masker), minus forkanterne (f.eks 10 masker) og deler de resterende masker med antal indtagninger som skal gøres (f.eks 23) = 7,5.

I dette eksempel tages der ind ved at strikke skiftevis hver 6. og 7. maske og hver 7. og 8. maske ret sammen.

UDTAGNINGSTIPS (gælder ærmerne):

Strik til der er 2 masker tilbage før mærkeetråden, slå om, strik 4 masker ret (mærkeetråden sidder midt mellem disse masker), slå om. På næste omgang strikkes omslagene drejet ret så der ikke bliver hul. Videre strikkes de nye masker i glatstriik.

RAGLAN:

Alle indtagninger gøres fra retsiden!

Tag 1 maske ind på hver side af mærkeetråden i hver overgang mellem ryg & forstykke og ærmer (= 8 masker taget ind) således: Strik til der er 2 masker tilbage før mærkeetråden, strik 2 masker ret sammen, mærkeetråden sidder her, tag 1 maske løs af pinden som om den skulle strikkes ret, 1 ret, løft den løse maske over.



KNAPHUL (nedenfra og op):

Luk af til knaphul på højre forkant. 1 KNAPHUL = strik tredje og fjerde maske fra kanten ret sammen og slå om. På næste pind strikkes omslaget ret = hul.

Luk af til knaphul når arbejdet måler:

XS: 5, 12½, 20, 27½, 35 og 42½ cm

S: 5, 12½, 20, 27½, 35 og 42½ cm

M: 4, 12, 20, 28, 36 og 44 cm

L: 4, 11, 18, 25, 32, 39 og 46 cm

XL: 3, 10½, 18, 25½, 33, 40½, og 48 cm

XXL: 5, 12½, 20, 27½, 35, 42½ og 50 cm

START ARBEJDET HER:

JAKKE - KORT OVERSIGT OVER ARBEJDET:

Ryg- og forstykke strikkes frem og tilbage fra midt foran på rundpind, nedenfra og op til ærmegabene. Derefter strikkes ærmerne rundt på strømpepinde/lille rundpind op til ærmegabene. Videre sættes ærmerne ind på samme rundpind som ryg- og forstykke. Bærestykket og halskanten strikkes frem og tilbage fra midt foran.

RYG & FORSTYKKE:

Slå 184-208-216-244-264-284 masker op (inklusive 5 kantmasker i hver side mod midt foran) på rundpind 4 med Brushed Alpaca Silk. Strik 1 pind vrang fra vrangen. Derefter strikkes der rib således: 5 kantmasker RETSTRIK – læs forklaring over, * 2 ret, 2 vrang *, strik fra ** til der er 7 masker tilbage på pinden, 2 ret, 5 kantmasker retstrik. Fortsæt ribben således i 3 cm – husk KNAPHUL på højre forkant – læs forklaring over.

Når ribben er færdig, strikkes der 1 pind ret fra retsiden hvor der tages 23-29-31-35-37-39 masker ind jævnt fordelt – læs INDTAGNINGSTIPS = 161-179-185-209-227-245 masker. Strik 1 pind vrang fra vrangen (forkanterne strikkes i retstrik). Skift til rundpind 5.

Nu strikkes der mønster således – vælg diagram for din størrelse: 5 kantmasker retstrik, A.1a over de første 6 masker, A.1b til der er 12 masker tilbage på pinden (= totalt 23-26-27-31-34-37 rapporter à 6 masker), A.1c over de næste 7 masker, 5 kantmasker retstrik. Fortsæt frem og tilbage således. HUSK PÅ STRIKKEFASTHEDEN! Når der er 1 pind tilbage i A.1a til A.1c, måler arbejdet ca 23 cm.

Næste pind fra vrangen strikkes således: Strik de første 37-43-43-48-54-60 masker (= venstre forstykke), luk de næste 9-9-9-11-11-11 masker af til ærmegab, strik de næste 69-75-81-91-97-103 masker (= bagstykke), luk de næste 9-9-9-11-11-11 masker af til ærmegab, strik de resterende 37-43-43-48-54-60 masker (= højre forstykke). Der er nu 143-161-167-187-205-223 masker på pinden. Klip tråden. Læg arbejdet til side og strik ærmerne.

ÆRME:

Slå 52-56-56-64-64-68 masker op på strømpepinde 4 med Brushed Alpaca Silk. Strik 1 omgang ret.



Derefter strikkes der rib (= 2 ret / 2 vrang) rundt i 3 cm. Strik 1 omgang ret hvor der tages 10-8-8-10-10-8 masker ind jævnt fordelt = 42-48-48-54-54-60 masker. Skift til strømpepinde 5. Sæt en mærketråd i begyndelsen af omgangen (= midt under ærmet).

Nu strikkes mønster A.1b – vælg diagram for din størrelse, rundt på omgangen (= 7-8-8-9-9-10 rapporter à 6 masker). Når A.1b er strikket færdig i højden, måler ærmet ca 23 cm.

Nu strikkes der så mange rapporter med hulmønster i A.3 som der er plads til på omgangen – afpas så stjernen i A.3 strikkes over stjernen i A.1b! De resterende masker på omgangen strikkes i glatstrik. SAMTIDIG på første omgang starter udtagningen under ærmet – læs UDTAGNINGSTIPS. Tag ud således på ca hver 3.-4.-3.-2.-1.-1.cm totalt 6-5-6-7-10-10 gange = 54-58-60-68-74-80 masker. Når diagrammerne er strikket færdig i højden, fortsættes der i glatstrik til færdigt mål. Når ærmet måler 41-43-41-40-38-37 cm, lukkes der 9-9-9-11-11-11 masker af under ærmet (Luk 5-5-5-6-6-6 masker af før mærketråden og 4-4-4-5-5-5 masker efter mærketråden) = 45-49-51-57-63-69 masker til ærme. Læg arbejdet til side og strik det andet ærme på samme måde.

BÆRESTYKKE:

Sæt ærmerne ind på samme rundpind som ryg- og forstykke hvor der blev lukket af til ærmegab = 233-259-269-301-331-361 masker. Nu sættes der 4 mærketråde i arbejdet. Sæt mærketrådene 2-0-2-2-0-2 masker ind på forstykkerne og bagstykket (målt fra overgangen mellem ryg & forstykke og ærmer). Dvs i størrelse S og XL sættes mærketrådene i overgangen mellem ryg & forstykke og ærmer. Og i størrelse XS, M, L, XXL sættes mærketrådene så 2 masker i hver side af ryg- og forstykke kommer ind på ærmerne.

Nu strikkes der mønster således:

Strik højre forstykke således:

5 kantmasker retstrik, 6-3-0-6-3-6 masker i glatstrik, A.2 (= 4 masker), A.3 over de næste 12-24-24-24-36-36 masker (= 1-2-2-2-3-3 rapporter à 12 masker), A.4 over de næste 3 masker, 5-4-5-4-3-4 masker i glatstrik, mærketråden sidder her.

Strik højre ærme således:

Strik glatstrik over de næste 49-49-55-61-63-73 masker (= højre ærme), mærketråden sidder her.

Strik bagstykket således:

Strik 5-4-5-4-3-4 masker i glatstrik, A.2 (= 4 masker), A.3 over de næste 48-60-60-72-84-84 masker (= 4-5-5-6-7-7 rapporter à 12 masker), A.4 (= 3 masker), strik 5-4-5-4-3-4 masker i glatstrik, mærketråden sidder her.

Strik venstre ærme således:

Strik glatstrik over de næste 49-49-55-61-63-73 masker, mærketråden sidder her.

Strik venstre forstykke:

Strik 5-4-5-4-3-4 masker i glatstrik, A.2 over de næste 4 masker, A.3 over de næste 12-24-24-24-36-36 masker (= 1-2-2-2-3-3 rapporter à 12 masker), A.4 over de næste 3 masker, 6-3-0-6-3-6 masker i glatstrik, 5 kantmasker retstrik.

Fortsæt frem og tilbage således. Når bærestykket måler 3-2-2-1-2-2 cm, starter indtagningen til RAGLAN – læs forklaring over. Tag ind således på hver 2.pind totalt 18-19-21-24-25-28 gange = 89-107-101-109-131-137 masker. Når A.2 til A.4 er strikket 1 gang i højden, fortsættes der i glatstrik til færdigt mål. Arbejdet måler ca 19-19-21-23-25-27 cm fra der hvor ryg & forstykke og ærmer blev sat sammen. Videre strikkes halskanten som forklaret under.



HALSKANT:

Strik 1 pind ret fra retsiden hvor der tages 5-19-9-13-31-37 masker ind jævnt fordelt = 84-88-92-96-100-100 masker. Skift til rundpind 4. Strik 1 pind vrang tilbage fra vrangen. Strik rib således: 5 kantmasker retstrik, * 2 ret, 2 vrang *, strik fra ** til der er 7 masker tilbage på pinden, 2 ret, 5 kantmasker retstrik. Fortsæt ribben således i 3 cm. Luk af med ret over ret og vrang over vrang. Jakken måler ca 46-46-48-50-52-54 cm fra skulderen og ned.

MONTERING:

Sy åbningerne under ærmerne. Sy knapperne på venstre forkant.

Diagram forklaring

 = ret fra retsiden, vrang fra vrangen

 = lav 1 omslag mellem 2 masker, på næste pind strikkes omslaget vrang så der bliver hul

 = 2 ret sammen

 = tag 1 maske løs af pinden som om den skulle strikkes ret, strik 1 ret, løft den løse maske over masken som blev strikket

 = tag 1 maske løs af pinden som om den skulle strikkes ret, strik 2 ret sammen, løft den løse maske over maskerne som blev strikket sammen

★ = masken med stjernen i diagram A.2 og A.3 skal passe over masken med stjernen i A.1a til A.1c (dette gælder bare A.1b når ærmerne strikkes)

 = gælder ærmerne: For at mønsteret skal gå op på omgangene med pil, starter omgangen 1 maske før mærketråden midt under ærme, dvs 1 maske til højre for mærketråden. Start omgangen når der er 1 maske tilbage på omgangen før den med pil.

Diagram til DROPS 212-12



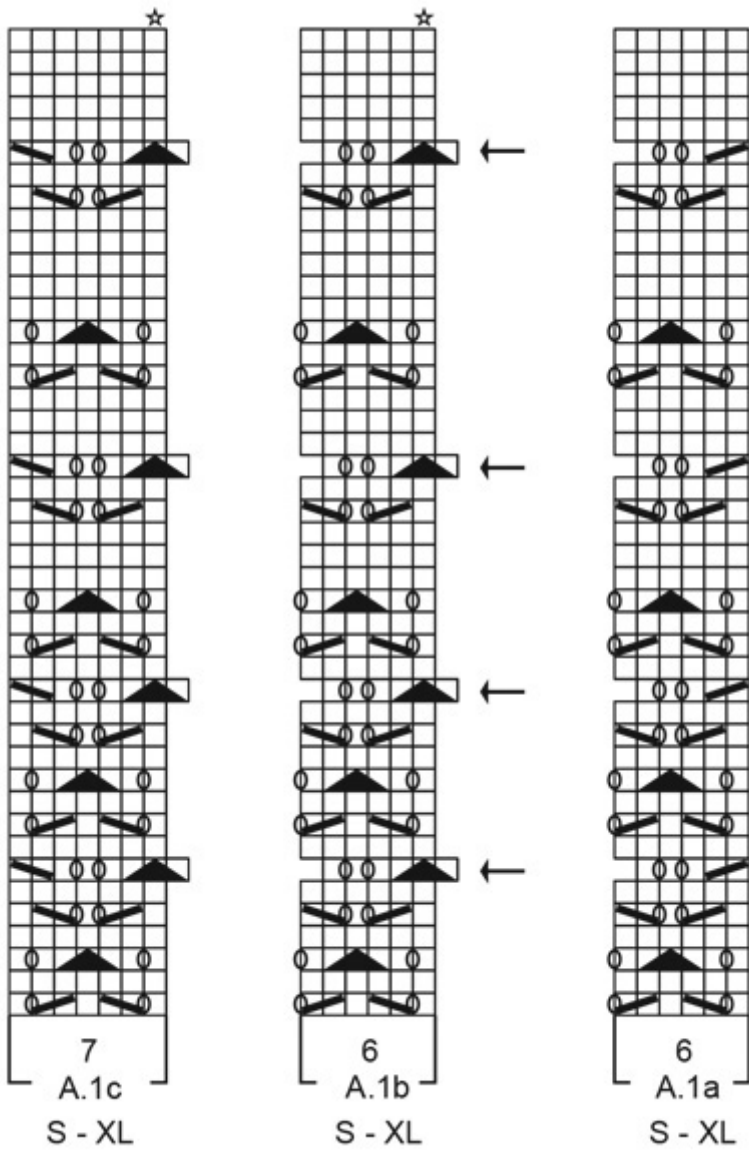

Diagram til DROPS 212-12



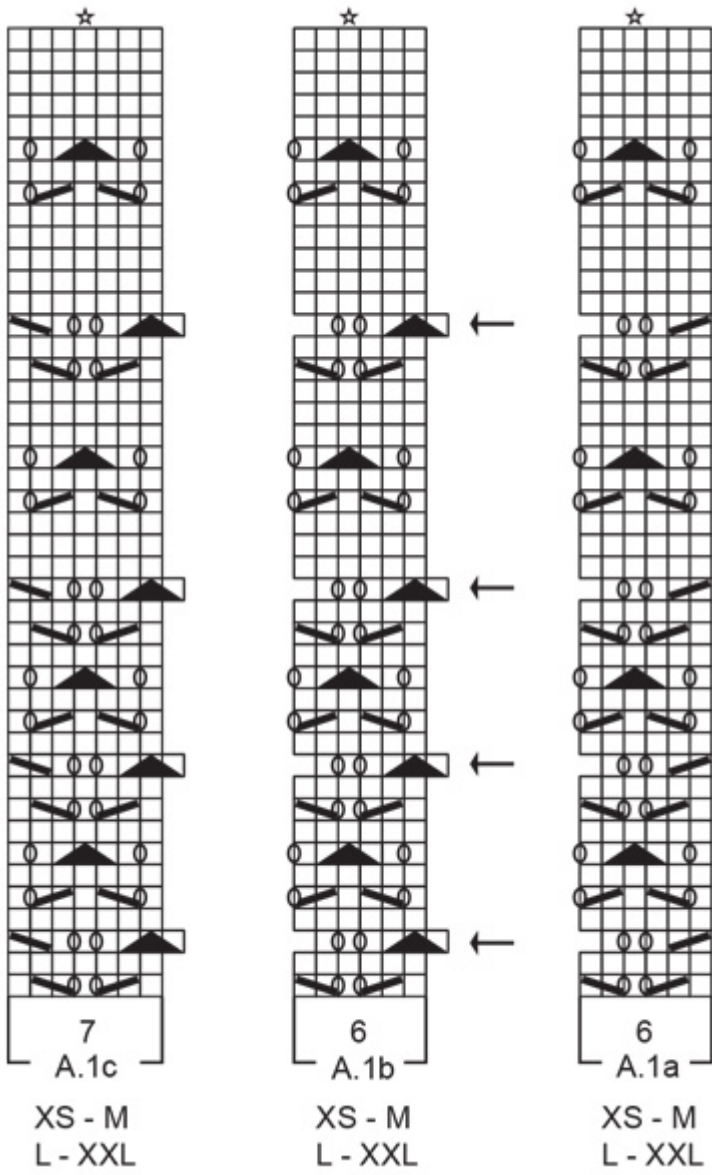

Diagram til DROPS 212-12

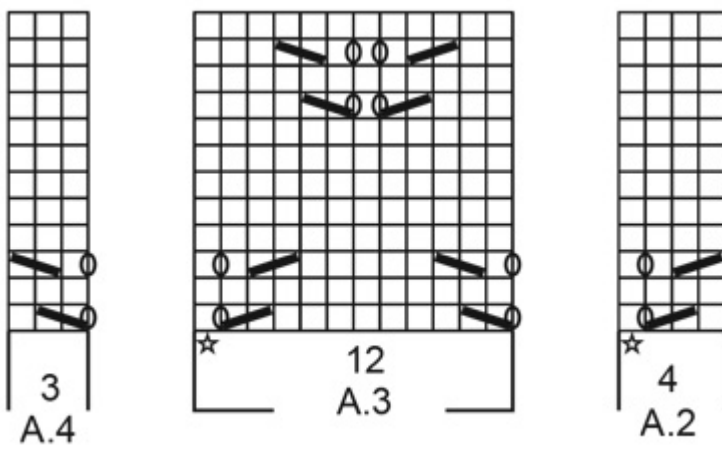
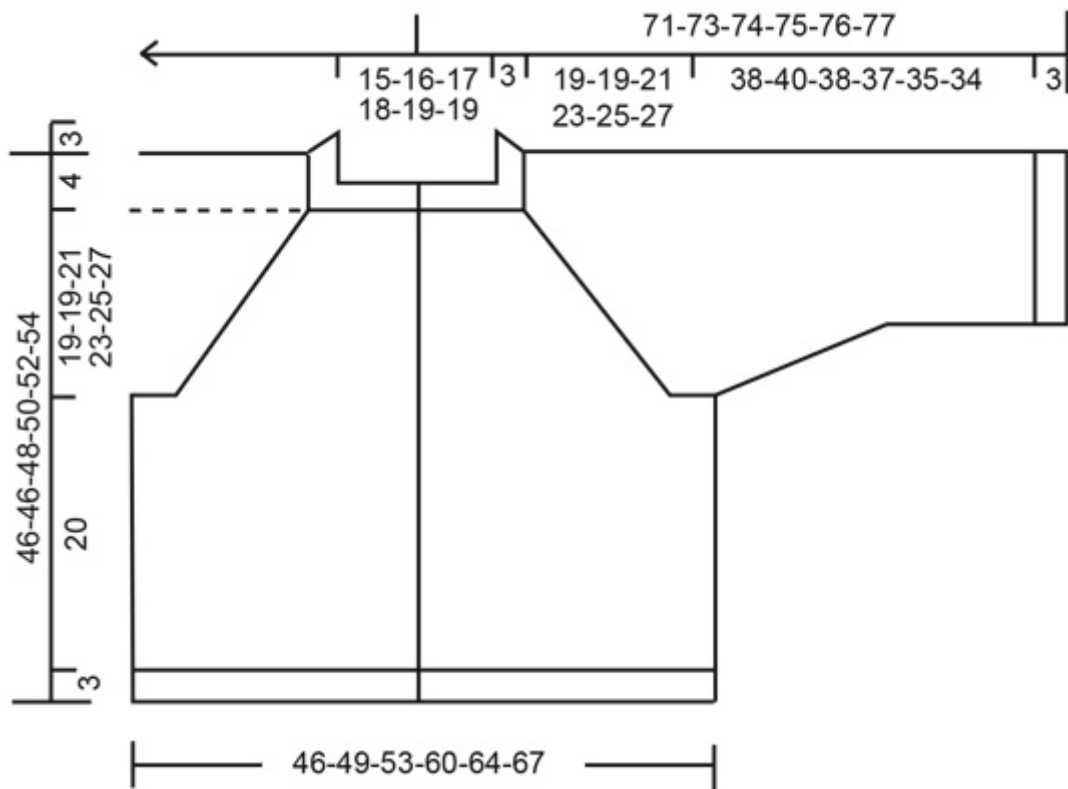

Diagram til DROPS 212-12





♥ Har du lavet denne eller nogle af vore andre modeller? Del dine billeder i sociale medier og mærk dem med #dropsdesign, så vi kan se dem!

Brug mig til at måle dit projekt!

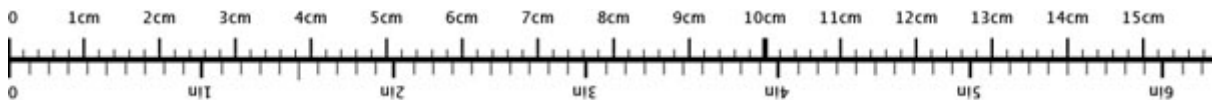

For at få centimetermålene 100% rigtige, skal du printe opskriften ud i fuld skala (du må ikke bruge knappen for "tilpas siden").

Behøver du hjælp med opskriften?

Du finder 23 instruktionsvideoer, kommentarer/spørgsmål og mere i opskriften på www.garnstudio.com **Har du købt DROPS garn til dette projekt?** Da har du også ret til at få hjælp i butikken, som har solgt dig garnet.

Vi sætter en ære i at vores opskrifter er fejlfrie og lette at forstå. Alle opskrifter er oversat fra de norske og du kan altid tjekke original opskriften for mål og udregninger.

Hvis vi får information om at der kan være en fejl i en opskrift, så vil vi gå igennem opskriften og rette eventuelle fejl. Dette vil normalt tage 7-10 dage. Hvis der ikke bliver lavet en rettelse, betyder det at vi ikke kan finde nogle fejl.

Vil du vide hvor du kan købe garnet til denne opskrift?

Prøv en DROPS Super Store!

- YarnLiving
- Rito
- Strikkenyheder.dk



- Nicoline
- Netgarn
- MARISTA Garn & Strikkebutik
- Centrum Garn
- Smykkesten og Fritid
- Annettes-haandstrik
- Enghoff Garn
- ImpaZ Garn



DROPS DESIGN.
www.garnstudio.com

© 1982-2021 DROPS Design A/S. Alle rettigheder er reserveret. Dette dokument med tilhørende underdokumenter har copyright. Læs mere om hvad du kan gøre med vore opskrifter, nedert i alle vore opskrifter på hjemmesiden.

