

## Bronze Summer by DROPS Design

**Strikket jakke i DROPS Air. Arbejdet strikkes ovenfra og ned med raglan, hulmønster og v-hals. Størrelse S - XXXL.**

DROPS Design: Model ai-315

Garngruppe C eller A + A

---

STØRRELSE:

S - M - L - XL - XXL - XXXL

MATERIALER:

DROPS AIR fra Garnstudio (tilhører garngruppe C)

300-350-400-400-450-500 g farve nr 02, hvede

STRIKKEFASTHED:

17 masker i bredden og 22 pinde i højden med glatstrik = 10 x 10 cm.

PINDE:

DROPS STRØMPEPINDE NR 5.

DROPS RUNDPINDE NR 5: Længde på 60 cm eller 80 cm til glatstrik.

DROPS STRØMPEPINDE NR 4.

DROPS RUNDPIND NR 4: Længde på 80 cm til rib.

DROPS SNONINGSPIND – til snoningerne.

Pinde nr er kun vejledende. Får du for mange masker på 10 cm, skift til tykkere pind. Får du for få masker på 10 cm, skift til tyndere pind.

DROPS KNAP, Marble nr 629: 5-5-5-5-5-5 stk

Strikkefasthed – [Se hvorfor og hvordan du måler her](#)

Alternativt garn – [Se hvordan du bytter garn her](#)

Garngruppe A til F – [Brug samme opskrift og byt garn her](#)

Garnforbrug ved alternativt garn – [Brug vores garn-omregner her](#)

---



DROPS 221-4



---

## Garnpriser (per 22.05.2021)

Garn (vægt)	Indhold	Danmark
DROPS Air mix (50g)	65% Alpaca, 28% Polyamid, 7% Uld	45.00 DKK
DROPS Air uni colour (50g)	65% Alpaca, 28% Polyamid, 7% Uld	45.00 DKK

 Garnet til denne opskrift koster fra **270.00kr\***.

(\*) Pris for opskriften er udregnet efter den mindste størrelse / billigste farve. Du finder en oversigt over priserne i denne udskrift, som du kan brug hvis du vil regne prisen ud for andre størrelser.

Alt garn som er brugt i denne opskrift er DROPS garn. Du finder butikker og opdaterede farvekort på [garnstudio.com](http://garnstudio.com)

---

## Opskrift DROPS 221-4

-----

### FORKLARING TIL OPSKRIFTEN:

-----

#### RETSTRIK (strikkes frem og tilbage):

Strik ret på hver pind.

#### MØNSTER:

Se diagram A.1 og A.2.

#### RAGLAN:

Tag 1 maske ud på hver side af 1 maske glatstrikt (masken med mærketråd) i hver overgang mellem ryg & forstykke og ærmer (= 8 masker taget ud på pinden). Tag 1 maske ud ved at slå om. På næste pind strikkes omslagene drejet vrang så der ikke bliver hul. Videre strikkes de nye masker i glatstrikt.

#### V-HALS:

Alle udtagninger gøres fra retsiden!

Slå om indenfor 1 kantmaske retstrikt (= 1 maske taget ud) i hver side. På næste pind (vrangen) strikkes omslaget drejet vrang så der ikke bliver hul. Videre strikkes de nye masker i glatstrikt. Der tages totalt 2 masker ud på hver udtagningspind (1 maske i hver side).

#### INDTAGNINGSTIPS (gælder ærmerne):

Tag 1 maske ind på hver side af mærketråden således: Strik til der er 3 masker tilbage før mærketråden, strik 2 masker ret sammen, strik 2 masker ret (mærketråden sidder mellem disse masker), tag 1 maske løs af pinden som om den skulle strikkes ret, 1 ret, løft den løse maske over masken som blev strikket.

#### AFLUKNINGSTIPS:



For at undgå at aflukningskanten strammer når der lukkes af, kan der lukkes af med en tykkere pind. Hvis dette også bliver for stramt, kan der laves omslag efter ca hver 4.maske samtidig med at der lukkes af (omslagene lukkes af som almindelige masker).

KNAPHUL (gælder højre forkant når tøjet er på):

Luk af til 5 knaphuller på højre forkant.

1 knaphul = strik 2 masker sammen og slå om. På næste pind strikkes omslaget ret så der bliver hul.

Nederste knaphul skal være ca 2 cm fra nederste kant og øverste knaphul der hvor v-halsen starter.

De resterende 4 knaphuller placeres jævnt med ca 8-8-8-7½-7½-7½ cm mellem hvert knaphul.

-----  
START ARBEJDET HER:  
-----

JAKKE – KORT OVERSIGT OVER ARBEJDET:

Bærestykket strikkes frem og tilbage på rundpind fra midt foran, ovenfra og ned. SAMTIDIG tages der ud til v-hals og raglan. Bærestykket deles til ryg & forstykke og ærmer. Ryg- og forstykke strikkes frem og tilbage på rundpind, ovenfra og ned. Ærmerne strikkes rundt på strømpepinde/lille rundpind, ovenfra og ned. Til sidst strikkes der en halskant/forkant rundt om hele åbningen på jakken.

BÆRETYKKE:

Slå 70-72-74-76-78-80 masker op (inklusive 1 kantmaske i hver side mod midt foran) på rundpind 5 med Air. Strik 1 pind vrang fra vrangen.

OVERSIGT OVER NÆSTE AFSNIT:

Nu starter mønsteret på ærmerne, samtidig med at der tages ud til raglan og til v-hals - læs derfor hele næste afsnit før det startes.

Sæt 4 mærketråde i arbejdet således (dette gøres uden at maskerne strikkes): Tæl 3 masker (= forstykke), sæt 1 mærketråd i næste maske, tæl 21 masker (= ærme), sæt 1 mærketråd i næste maske, tæl 18-20-22-24-26-28 masker (= bagstykke), sæt 1 mærketråd i næste maske, tæl 21 masker (= ærme), sæt 1 mærketråd i næste maske, der er 3 masker på pinden efter sidste mærketråd (= forstykke).

Fortsæt i glatstrik over maskerne på forstykkerne og på bagstykket, og A.1 (= 21 masker) over maskerne på hvert ærme, SAMTIDIG på første pind fra retsiden tages der ud til RAGLAN i hver overgang mellem ryg & forstykke og ærmer – læs forklaring over. Når A.1 er strikket 1 gang i højden, fortsættes det med A.2 (= 25 masker) over maskerne i A.1. Fortsæt udtagningen til raglan på hver 2.pind (dvs på hver pind fra retsiden) til der er taget ud totalt 22-25-27-29-33-36 gange på hver side af de 4 masker med mærketråd. Nu fortsætter udtagningen på bagstykket og på forstykkerne 2 gange til (der tages ikke ud på ærmerne, der er taget ud totalt 24-27-29-31-35-38 gange på bagstykke/forstykkerne). SAMTIDIG på 6.pind (dvs på 3.pind fra retsiden) tages der ud til V-HALS i hver side mod midt foran – læs forklaring over, således: Tag ud på hver 6.pind totalt 4-5-6-7-8-9



gange, hver 4.pind totalt 3 gange (= totalt 7-8-9-10-11-12 masker taget ud i hver side mod midt foran). HUSK PÅ STRIKKEFASTHEDEN!

Efter sidste udtagning til raglan fortsættes der uden udtagninger til arbejdet måler 22-25-27-29-33-36 cm, udtagningerne til v-hals skal nu være færdige. Der er nu 276-304-324-344-380-408 masker på pinden.

Næste pind strikkes således:

Strik de første 35-39-42-45-50-54 masker (= forstykke), sæt de næste 69-75-79-83-91-97 masker på en tråd til ærme, slå 6-6-6-8-10-12 nye masker op på pinden (= i siden under ærmet), strik de næste 68-76-82-88-98-106 masker (= bagstykke), sæt de næste 69-75-79-83-91-97 masker på en tråd til ærme, slå 6-6-6-8-10-12 nye masker op på pinden (= i siden under ærmet), og strik de resterende 35-39-42-45-50-54 masker (= forstykke). HERFRA MÅLES ARBEJDET VIDERE!

RYG & FORSTYKKE:

= 150-166-178-194-218-238 masker. Fortsæt i glatstrikk og 1 kantmaske retstrikk i hver side. Når arbejdet måler 25-24-24-24-22-21 cm fra delingen, strikkes der 1 pind ret fra retsiden hvor der tages 1 maske ud = 151-167-179-195-219-239 masker.

Skift til rundpind 4. Næste pind strikkes således fra vrangen: 1 kantmaske retstrikk, \* 1 vrang, 1 ret \*, strikk fra \*\* til der er 2 masker tilbage på pinden, strikk 1 vrang og afslut med 1 kantmaske retstrikk.

Fortsæt ribben således i 4 cm. Luk løst af med ret over ret og vrang over vrang, læs

AFLUKNINGSTIPS. Jakken måler ca 56-58-60-62-64-66 cm fra skulderen.

ÆRME:

Sæt de 69-75-79-83-91-97 masker fra tråden i den ene side af arbejdet på lille rundpind/strømpepinde 5 og strikk 1 maske i hver af de 6-6-6-8-10-12 masker som blev slået op i siden under ærmet = 75-81-85-91-101-109 masker. Sæt 1 mærketråd midt i de 6-6-6-8-10-12 masker under ærmet og lad mærketråden følge med i arbejdet, den skal bruges lidt senere når det skal tages ind. Start omgangen ved mærketråden og fortsæt rundt med A.2 og glatstrikk. Når arbejdet måler 3 cm fra delingen, tages der 2 masker ind midt under ærmet – læs INDTAGNINGSTIPS. Tag ind således på hver 3½.-3.-2.-1½.-1.-1.cm totalt 10-11-13-16-19-21 gange = 55-59-59-59-63-67 masker. Strikk videre til arbejdet måler 38-36-34-33-29-26 cm fra delingen – eller til ønsket længde (kortere mål i større størrelser pga længere bærestykke). Strikk 1 omgang hvor der tages 11 masker ind jævnt fordelt over maskerne i A.2 = 44-48-48-48-52-56 masker. Skift til strømpepinde 4 og strikk rundt i rib (= 1 ret / 1 vrang) i 4 cm. Luk løst af med ret over ret og vrang over vrang – husk AFLUKNINGSTIPS! Strikk det andet ærme på samme måde.

FORKANT/HALSKANT:

Sæt 1 mærke midt bagpå i nakken på bagstykket, mærket skal bruges når der skal beregnes halvdelen af maskerne på forkanten/halskanten. Forkanten strikkes op indenfor 1 kantmaske i retstrikk på forstykkerne, og i den 1.pind som blev strikket rundt i halsen.

Start nederst på højre forstykke fra retsiden og strikk ca 119-125-131-137-143-149 masker op langs med hele forkanten op til mærket i nakken, på rundpind 4 – lad mærket sidde her. Fortsæt med at strikke ca 120-126-132-138-144-150 masker op langs med hele forkanten ned til kanten på venstre forstykke, totalt skal maskeantallet være delbart med 2 + 1 = ca 239-251-263-275-287-



299 masker. Det er vigtigt at ribben ikke bliver for slap med for mange masker, men den bør heller ikke stramme forkanterne pga for få masker.

Næste pind strikkes således fra vrangen: 2 masker retstrik, \* 1 vrang, 1 ret \*, strik fra \*-\* til der er 3 masker tilbage, strik 1 vrang og afslut med 2 masker retstrik. Fortsæt ribben således. Når arbejdet måler 1 ½ cm lukkes der af til KNAPHUL på højre forkant – læs forklaring over. Fortsæt til ribben måler 3 cm. Luk løst af med ret over ret og vrang over vrang, husk aflukningstips.

## MONTERING

Sy knapperne i på venstre forkant.

---

## Diagram forklaring

 = ret fra retsiden, vrang fra vrangen

 = vrang fra retsiden, ret fra vrangen

 = lav 1 omslag mellem 2 masker, på næste pind strikkes omslaget drejet vrang. Der skal ikke blive hul.

 = lav 1 omslag mellem 2 masker, på næste pind strikkes omslaget vrang. Der skal blive hul.

 = STRIK 5 MASKER RET SAMMEN SÅLEDES: Strik 5 masker ret, løft dem tilbage på venstre pind, løft den næst yderste maske over den yderste maske, så den ligger rundt om den sidste maske, gentag til alle 4 masker er løftet over (= 4 masker taget ind), løft den sidste strikkede maske tilbage på højre pind.

 = STRIK 5 MASKER DREJET RET SAMMEN SÅLEDES: Strik 5 masker ret, løft den næst sidste maske som blev strikket over den sidste maske, så den ligger rundt om den sidste maske, gentag til alle 4 masker er løftet over (= 4 masker taget ind).

 = sæt 1 maske på snoningspind bag arbejdet, strik 1 ret, strik ret fra snoningspinden

 = sæt 1 maske på snoningspind foran arbejdet, strik 1 ret, strik 1 ret fra snoningspinden

## Diagram til DROPS 221-4



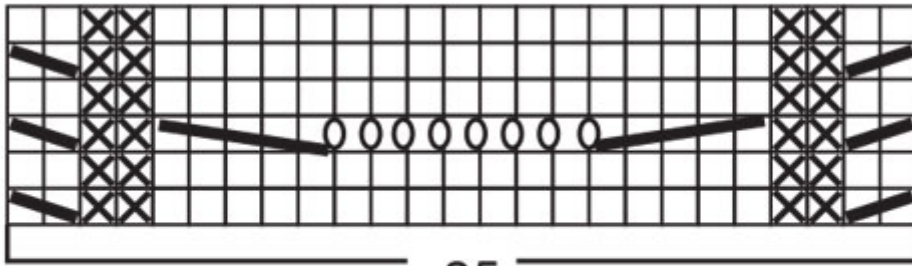

25

A.2

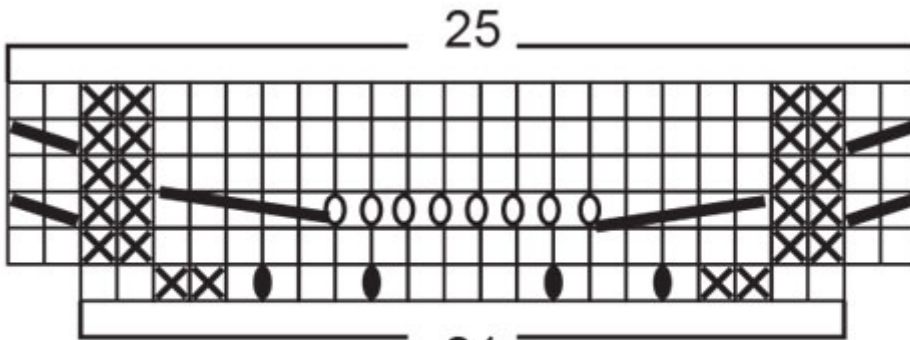

21

A.1

Diagram til DROPS 221-4

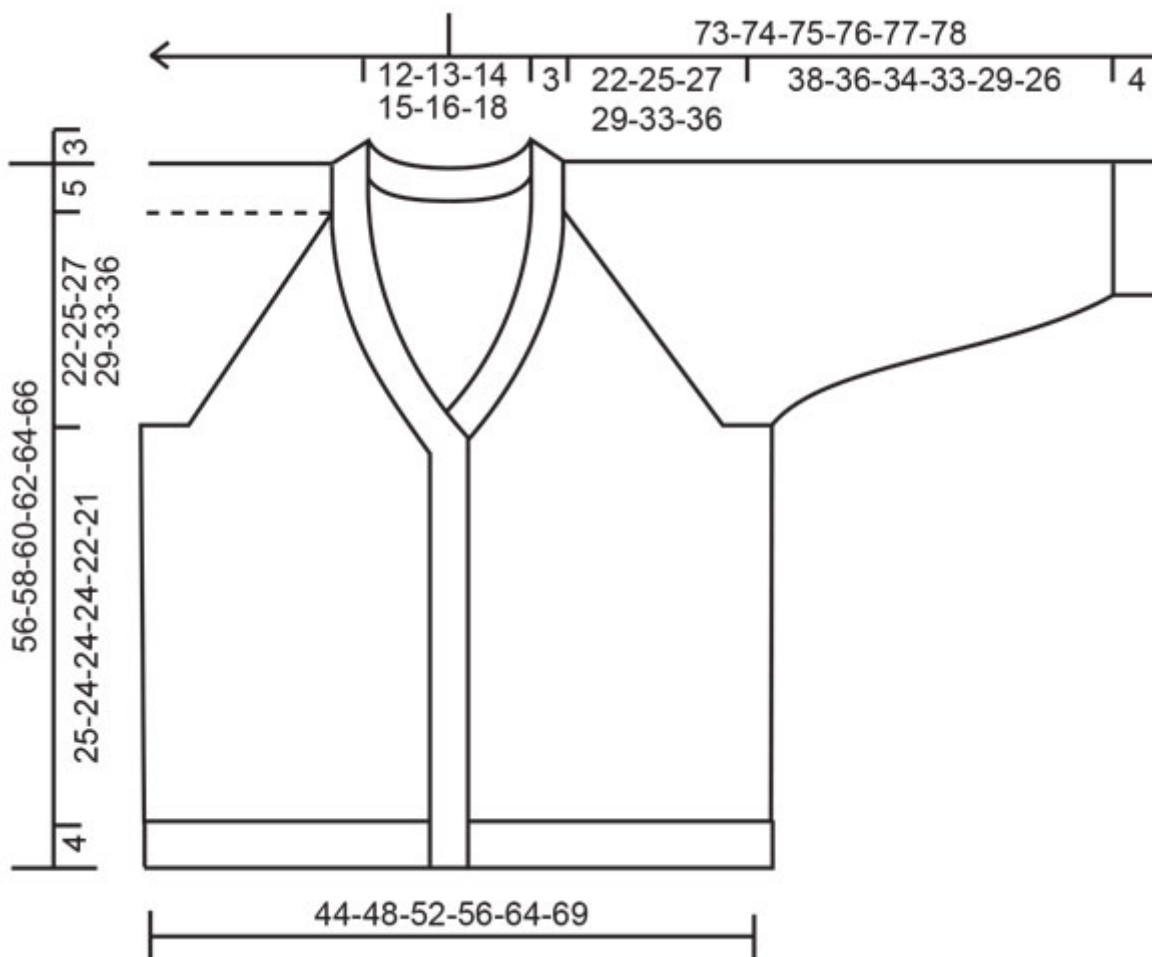

♥ Har du lavet denne eller nogle af vore andre modeller? Del dine billeder i sociale medier og mærk dem med #dropsdesign, så vi kan se dem!

---

## Brug mig til at måle dit projekt!

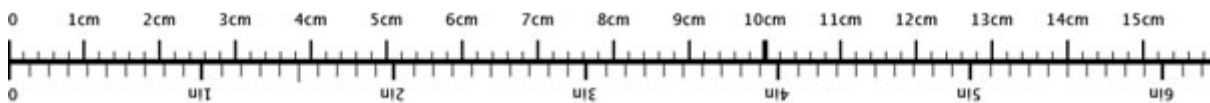

For at få centimetermålene 100% rigtige, skal du printe opskriften ud i fuld skala (du må ikke bruge knappen for "tilpas siden").

---

## Behøver du hjælp med opskriften?

Du finder 32 instruktionsvideoer, kommentarer/spørgsmål og mere i opskriften på [www.garnstudio.com](http://www.garnstudio.com) **Har du købt DROPS garn til dette projekt?** Da har du også ret til at få hjælp i butikken, som har solgt dig garnet.

Vi sætter en ære i at vores opskrifter er fejlfrie og lette at forstå. Alle opskrifter er oversat fra de norske og du kan altid tjekke original opskriften for mål og udregninger.

Hvis vi får information om at der kan være en fejl i en opskrift, så vil vi gå igennem opskriften og rette eventuelle fejl. Dette vil normalt tage 7-10 dage. Hvis der ikke bliver lavet en rettelse, betyder det at vi ikke kan finde nogle fejl.

---

## Vil du vide hvor du kan købe garnet til denne opskrift?

Prøv en DROPS Super Store!

- YarnLiving
- Rito
- Strikkenyheder.dk
- Noline
- Netgarn
- MARISTA Garn & Strikkebutik
- Centrum Garn
- Smykkesten og Fritid
- Annettes-haandstrik
- Enghoff Garn
- ImpaZ Garn



© 1982-2021 DROPS Design A/S. Alle rettigheder er reserveret. Dette dokument med tilhørende underdokumenter har copyright. Læs mere om hvad du kan gøre med vore opskrifter, nedert i alle vore opskrifter på hjemmesiden.

