

Winter Frill by DROPS Design

Strikket bluse i DROPS Air. Arbejdet strikkes ovenfra og ned med rundt bærestykke og flæse. Størrelse S – XXXL.

DROPS Design: Model ai-356

Garngruppe C eller A + A

STØRRELSE:

S - M - L - XL - XXL - XXXL

MATERIALER:

DROPS AIR fra Garnstudio (tilhører garngruppe C)

300-350-350-400-450-450 g farve 02, hvede

PINDE:

DROPS RUNDPINDE NR 5: Længde 40 cm og 60-60-60-80-80-80 cm.

DROPS RUNDPINDE NR 4: Længde 40 og 60-60-60-80-80-80 cm.

DROPS STRØMPEPINDE NR 5.

DROPS STRØMPEPINDE NR 4.

Teknikken MAGIC LOOP kan bruges – da behøver man kun en rundpind på 80 cm i hvert pinde-nr.

STRIKKEFASTHED:

17 masker i bredden og 22 pinde i højden med glatstrik = 10 x 10 cm.

OBS: Husk at pinde nr kun er vejledende. Får du for mange masker på 10 cm, skift til

tykkere pinde. Får du for få masker på 10 cm, skift til tyndere pinde.

Magic loop – [Se teknikken her](#)

Strikkefasthed – [Se hvorfor og hvordan du måler her](#)

Alternativt garn – [Se hvordan du bytter garn her](#)

Garngruppe A til F – [Brug samme opskrift og byt garn her](#)

Garnforbrug ved alternativt garn – [Brug vores garn-omregner her](#)



DROPS 227-12

Garnpriser (per 04.09.2021)

Garn (vægt)	Indhold	Danmark
DROPS Air mix (50g)	65% Alpaca, 28% Polyamid, 7% Uld	45.00 DKK
DROPS Air uni colour (50g)	65% Alpaca, 28% Polyamid, 7% Uld	45.00 DKK

 Garnet til denne opskrift koster fra **270.00kr***.

(*) Pris for opskriften er udregnet efter den mindste størrelse / billigste farve. Du finder en oversigt over priserne i denne udskrift, som du kan brug hvis du vil regne prisen ud for andre størrelser.

Alt garn som er brugt i denne opskrift er DROPS garn. Du finder butikker og opdaterede farvekort på garnstudio.com

Opskrift DROPS 227-12

FORKLARING TIL OPSKRIFTEN:

RETSTRIK (strikkes frem og tilbage):

Strik ret på hver pind.

UDTAGNINGSTIPS (jævnt fordelt):

For at beregne hvordan der skal tages ud jævnt fordelt, tager man det totale maskeantal på pinden (f.eks 92 masker), og med antal udtagninger som skal gøres (f.eks 13) = 7,1.

I dette eksempel tages der ud ved at slå om efter ca hver 7.maske. På næste omgang strikkes omslagene drejet så der ikke bliver hul.

MØNSTER:

Se diagram A.1.

INDTAGNINGSTIPS (gælder ærmerne):

Tag 1 maske ind på hver side af mærkeetråden således: Strik til der er 3 masker tilbage før mærkeetråden, strik 2 masker ret sammen, strik 2 masker ret (mærkeetråden sidder mellem disse masker), tag 1 maske løs af pinden som om den skulle strikkes ret, 1 ret, løft den løse maske over masken som blev strikket.

AFLUKNINGSTIPS:

For at undgå at aflukningskanten strammer når der lukkes af, kan der lukkes af med en tykkere pind. Hvis dette også bliver for stramt, kan der laves omslag efter ca hver 4.maske samtidig med at der lukkes af (omslagene lukkes af som almindelige masker).

START ARBEJDET HER:

BLUSE - KORT OVERSIGT OVER ARBEJDET:

Arbejdet strikkes rundt på rundpind ovenfra og ned. Dobbelt halskant og bærestykke strikkes rundt på rundpind fra midt bagpå, ovenfra og ned. Der tages ud på bærestykket. Bærestykket deles til ryg & forstykke og ærmer. Ryg- og forstykke strikkes videre rundt på rundpind, ærmerne strikkes rundt på strømpepinde/ lille rundpind. Til sidst strikkes der en flæse som sys fast til bærestykket.

HALSKANT:

Slå 72-84-88-92-96-100 masker op på lille rundpind 5 med DROPS Air. Strik 1 omgang ret. Skift til lille rundpind 4. Strik rib (= 2 drejet ret/ 2 vrang). Strik til ribben måler 9 cm. Senere skal halskanten bukkes dobbelt og monteres så det bliver en halskant på ca 4 cm.

BÆRETYKKE:

Skift til rundpind 5. Sæt 1 mærke på begyndelsen af omgangen (= midt bagpå), bærestykket skal måles fra dette mærke! Strik 1 pind ret fra retsiden hvor der tages 3-1-2-13-14-15 masker ud jævnt fordelt – læs UDTAGNINGSTIPS = 75-85-90-105-110-115 masker.

Strik glatstrik til arbejdet måler 3 cm. HUSK PÅ STRIKKEFASTHEDEN!

På næste omgang strikkes A.1 over alle masker (= 15-17-18-21-22-23 rapporter à 5 masker). Når A.1 er strikket færdig er der taget 30-34-36-42-44-46 masker ud = 105-119-126-147-154-161 masker. Fortsæt i glatstrik til arbejdet måler 9-9-10-10-11-11 cm fra mærket.

Næste omgang strikkes således: strik 0-2-1-1-2-1 masker ret, A.1 over de næste 105-115-125-145-150-160 masker (= 21-23-25-29-30-32 rapporter à 5 masker), strik 0-2-0-1-2-0 masker ret. Når A.1 er strikket færdig er der taget 42-46-50-58-60-64 masker ud = 147-165-176-205-214-225 masker. Når arbejdet måler 10-10-11-11-12-12 cm fra mærket, trækkes der 1 tråd gennem alle masker på pinden. Denne skal senere bruges når flæsen skal sys fast på blusen. Fortsæt i glatstrik til arbejdet måler 15-16-17-18-19-20 cm fra mærket.

Næste omgang strikkes således: Strik 1-0-1-0-2-0 maske ret, A.1 over de næste 145-165-175-205-210-225 masker (= 29-33-35-41-42-45 rapporter à 5 masker), 1-0-0-0-2-0 masker ret. Når A.1 er strikket færdig er der taget 58-66-70-82-84-90 masker ud = 205-231-246-287-298-315 masker. Fortsæt i glatstrik til arbejdet måler 20-22-23-25-27-29 cm, nu tages der 27-29-26-17-26-29 masker ud jævnt fordelt = 232-260-272-304-324-344 masker.

Bærestykket deles nu til ryg & forstykke og ærmer således:

Strik 34-39-40-44-49-53 masker ret (= halve bagstykke), sæt de næste 48-52-56-64-64-66 masker på 1 tråd til ærme, slå 6-6-8-8-10-12 nye masker op på pinden (= i siden under ærmet), strik 68-78-80-88-98-106 masker ret (= forstykke), sæt de næste 48-52-56-64-64-66 masker på 1 tråd til ærme, slå 6-6-8-8-10-12 nye masker op på pinden (= i siden under ærmet) og strik de resterende 34-39-40-44-49-53 masker ret (= halve bagstykket). Ryg & forstykke og ærmer strikkes videre hver for sig.

ARBEJDET MÅLES VIDERE HERFRA!

RYG & FORSTYKKE:

Der er nu 148-168-176-192-216-236 masker på omgangen. Fortsæt i glatstrik. Strik til arbejdet måler 18-18-19-19-19 cm fra delingen. Der er ca 10 cm tilbage til færdigt mål. Prøv eventuelt blusen og strik til ønsket længde. Nu skal der tages ud for at undgå at ribben som skal strikkes trækker arbejdet sammen. Strik 1 omgang ret hvor der tages 32-32-36-40-44-48 masker ud jævnt fordelt = 180-200-212-232-260-284 masker. Skift til rundpind 4 og strik rib (= 2 drejet ret / 2 vrang) rundt. Strik rib i 10 cm. Luk løst af med ret over ret og vrang over vrang – læs AFLUKNINGSTIPS. Blusen måler ca 52-54-56-58-60-62 cm fra skulderen og ned.

ÆRME:

Sæt de 48-52-56-64-64-66 masker fra tråden i den ene side af arbejdet på lille rundpind / strømpepinde 5 og strik 1 maske i hver af de 6-6-8-8-10-12 masker som blev slået op under ærmet = 54-58-64-72-74-78 masker. Sæt 1 mærketråd midt under ærmet, dvs midt i de 6-6-8-8-10-12 masker som blev slået op under ærmet. Lad mærketråden følge med videre i arbejdet, den skal bruges lidt senere når det skal tages ind midt under ærmet. Start omgangen ved mærketråden og strik rundt i glatstrik. Når ærmet måler 3 cm fra delingen, tages der 2 masker ind midt under ærmet – læs INDTAGNINGSTIPS. Tag ind således på hver 8.-5.-3.-2½.-2.-2.cm totalt 4-5-7-10-10-11 gange = 46-48-50-52-54-56 masker. Strik videre uden indtagninger til ærmet måler 32-30-30-29-28-26 cm fra delingen (det er kortere mål i de større størrelser pga videre hals og længere bærestykke).

Der er ca 10 cm tilbage til færdigt mål. Prøv eventuelt blusen og strik til ønsket længde. Strik 1 omgang ret, og tag samtidig 6-4-6-4-6-4 masker ud jævnt fordelt = 52-52-56-56-60-60 masker. Skift til strømpepinde 4. Strik rundt i rib (= 2 drejet ret / 2 vrang) i 10 cm. Luk af med ret over ret og vrang over vrang – husk AFLUKNINGSTIPS!

Ærmet måler ca 42-40-40-39-38-36 cm fra delingen. Strik det andet ærme på samme måde.

FLÆSE:

Flæsen strikkes frem og tilbage på rundpind, og sys fast til forsiden af blusen, fra den ene skulder til den anden. Hvis flæsen skal gå rundt om hele blusen, kan maskeantallet fordobles. Slå 74-82-86-102-106-114 masker op på rundpind 4 med DROPS Air. Strik 4 p retstrik – læs forklaring over. Skift til rundpind 5. Nu fortsættes der i glatstrik, og tages ud således:

1.PIND (= retsiden): * Strik 2 masker ret, slå om *, strik fra *-* til der er 2 masker tilbage på pinden og afslut med 2 masker ret.

Der er taget 36-40-42-50-52-56 masker ud og det er 110-122-128-152-158-170 masker på pinden.

2.PIND (= vrangen): Strik vrang, omslagene strikkes vrang (det skal blive hul).

3.PIND (= retsiden): * Strik 3 masker ret, slå om *, strik fra *-* til der er 2 masker tilbage på pinden og afslut med 2 masker ret.

Der er taget 36-40-42-50-52-56 masker ud og det er 146-162-170-202-208-226 masker på pinden.

4.PIND (= vrangen): Strik vrang, omslagene strikkes vrang (det skal blive hul).

Strik glatstrik til arbejdet måler ca 8-9-9-9-10-10 cm, og sørg for at næste pind er fra vrangen. Strik * 2 vrang, 2 ret *, strik fra *-* pinden ud. Luk løst af på næste pind, luk af med ret over ret, vrang over vrang.

MONTERING:

Flæsen sys fast på forsiden af blusen, fra skulder til skulder. Sy flæsen fast langs med tråden som blev sat på bærestykket, med små sting. Træk tråden ud af arbejdet. Buk ribben øverst i halsen ind på indersiden af tøjet. Sy ribben fast så det bliver en dobbelt halskant. For at undgå at halskanten strammer og vipper udad, er det vigtigt at sømmen er elastisk.

Diagram forklaring

□ = ret

■ = strik 1 maske ret uden at slippe masken af pinden, slå om, 1 maske ret i samme maske, men i bagerste maskebue. På næste omgang strikkes omslaget drejet ret så der ikke bliver hul (= 2 masker taget ud)

Diagram til DROPS 227-12

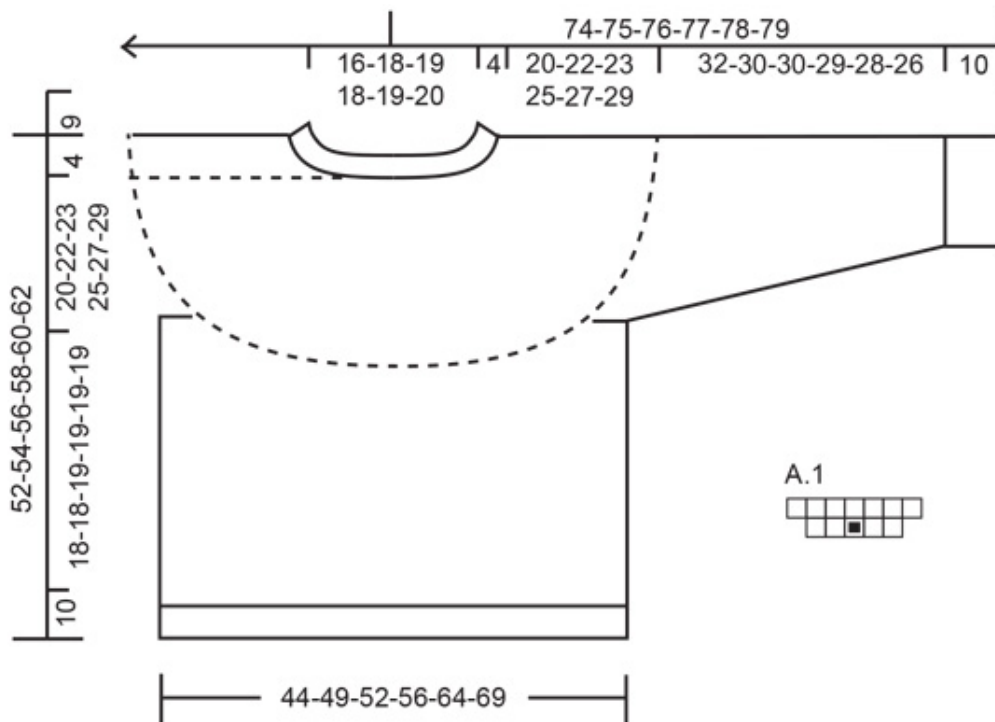

♥ Har du lavet denne eller nogle af vore andre modeller? Del dine billeder i sociale medier og mærk dem med #dropsdesign, så vi kan se dem!

Brug mig til at måle dit projekt!

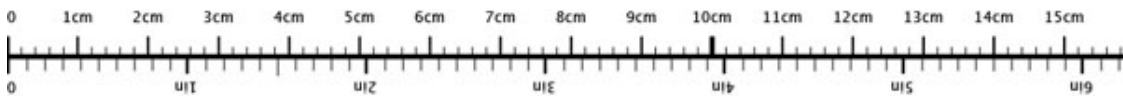

For at få centimetermålene 100% rigtige, skal du printe opskriften ud i fuld skala (du må ikke bruge knappen for "tilpas siden").

Behøver du hjælp med opskriften?

Du finder 31 instruktionsvideoer, kommentarer/spørgsmål og mere i opskriften på www.garnstudio.com **Har du købt DROPS garn til dette projekt?** Da har du også ret til at få hjælp i butikken, som har solgt dig garnet.

Vi sætter en ære i at vores opskrifter er fejlfrie og lette at forstå. Alle opskrifter er oversat fra de norske og du kan altid tjekke original opskriften for mål og udregninger.

Hvis vi får information om at der kan være en fejl i en opskrift, så vil vi gå igennem opskriften og rette eventuelle fejl. Dette vil normalt tage 7-10 dage. Hvis der ikke bliver lavet en rettelse, betyder det at vi ikke kan finde nogle fejl.

Vil du vide hvor du kan købe garnet til denne opskrift?

Prøv en DROPS Super Store!

- YarnLiving
- Rito
- Strikkenyheder.dk
- Nicoline
- Netgarn
- MARISTA Garn & Strikkebutik
- Smykkesten og Fritid
- Centrum Garn
- Enghoff Garn
- Annettes-haandstrik



DROPS DESIGN.
www.garnstudio.com

© 1982-2021 DROPS Design A/S. Alle rettigheder er reserveret. Dette dokument med tilhørende underdokumenter har copyright. Læs mere om hvad du kan gøre med vore opskrifter, nedert i alle vore opskrifter på hjemmesiden.