

Straight A by DROPS Design

Strikket jakke i DROPS Air. Arbejdet strikkes ovenfra og ned med rundt bærestykke og lommer. Størrelse S – XXXL.

DROPS Design: Model ai-357

Garngruppe C eller A + A

STØRRELSE:

S - M - L - XL - XXL - XXXL

MATERIALER:

DROPS AIR fra Garnstudio (tilhører garngruppe C)

350-400-400-450-500-500 g farve 02, hvede

DROPS KNAP, Marble NR 629: 6-6-6-7-7-7 stk.

PINDE:

DROPS RUNDPINDE NR 5: Længde 40 cm og 80 cm.

DROPS RUNDPIND NR 4: Længde 80 cm.

DROPS STRØMPEPINDE NR 5.

DROPS STRØMPEPINDE NR 4.

Teknikken MAGIC LOOP kan bruges – da behøver man kun en rundpind på 80 cm i hvert pinde-nr.

STRIKKEFASTHED:

17 masker i bredden og 22 pinde i højden med glatstrik = 10 x 10 cm.

OBS: Husk at pinde nr kun er vejledende. Får du for mange masker på 10 cm, skift til tykkere pinde.

Får du for få masker på 10 cm, skift til tyndere pinde.

Magic loop – [Se teknikken her](#)

Strikkefasthed – [Se hvorfor og hvordan du måler her](#)

Alternativt garn – [Se hvordan du bytter garn her](#)

Garngruppe A til F – [Brug samme opskrift og byt garn her](#)

Garnforbrug ved alternativt garn – [Brug vores garn-omregner her](#)



DROPS 227-38

Garnpriser (per 04.09.2021)

Garn (vægt)	Indhold	Danmark
DROPS Air mix (50g)	65% Alpaca, 28% Polyamid, 7% Uld	45.00 DKK
DROPS Air uni colour (50g)	65% Alpaca, 28% Polyamid, 7% Uld	45.00 DKK

 Garnet til denne opskrift koster fra **315.00kr***.

(*) Pris for opskriften er udregnet efter den mindste størrelse / billigste farve. Du finder en oversigt over priserne i denne udskrift, som du kan brug hvis du vil regne prisen ud for andre størrelser.

Alt garn som er brugt i denne opskrift er DROPS garn. Du finder butikker og opdaterede farvekort på garnstudio.com

Opskrift DROPS 227-38

FORKLARING TIL OPSKRIFTEN:

RETSTRIK (strikkes frem og tilbage):

Strik ret på hver pind.

UDTAGNINGSTIPS (jævnt fordelt):

For at beregne hvordan der skal tages ud jævnt fordelt, tager man det totale maskeantal på pinden (f.eks 104 masker), minus forkanterne (= 10) og deler de resterende masker med antal udtagninger som skal gøres (f.eks 16) = 5,8.

I dette eksempel tages der ud ved at slå om efter ca hver 6.maske, og der tages ikke ud over kantmaskerne. På næste pind strikkes omslagene drejet så der ikke bliver hul.

MØNSTER:

Se diagram A.1. Diagrammet viser alle pinde i mønsteret set fra retsiden.

KNAPHUL:

Luk af til knaphul på højre forkant (når tøjet er på). Luk af fra retsiden når der er 3 masker tilbage på pinden således: Slå om, strik de 2 næste masker ret sammen og strik sidste maske ret. På næste pind strikkes omslaget ret så der bliver hul.

Første knaphul lukkes når arbejdet måler ca 1 cm efter halskanten. Derefter lukkes de 5-5-5-6-6-6 næste med ca 9½-9½-10-9-9-9 cm mellem hvert knaphul.

INDTAGNINGSTIPS (gælder ærmerne):

Tag 1 maske ind på hver side af mærkeetråden således: Strik til der er 3 masker tilbage før mærkeetråden, strik 2 masker ret sammen, strik 2 masker ret (mærkeetråden sidder mellem disse masker), tag 1 maske løs af pinden som om den skulle strikkes ret, 1 ret, løft den løse maske over masken som blev strikket.

AFLUKNINGSTIPS:

For at undgå at aflukningskanten strammer når der lukkes af, kan der lukkes af med en tykkere pind. Hvis dette også bliver for stramt, kan der laves omslag efter ca hver 4.maske samtidig med at der lukkes af (omslagene lukkes af som almindelige masker).

START ARBEJDET HER:

JAKKE - KORT OVERSIGT OVER ARBEJDET:

Arbejdet strikkes frem og tilbage på rundpind ovenfra og ned. Halskanten og bærestykket strikkes frem og tilbage på rundpind fra midt foran, ovenfra

og ned. Der tages ud på bærestykket. Bærestykket deles til ryg & forstykke og ærmer. Ryg- og forstykke strikkes videre frem og tilbage på rundpind, ærmerne strikkes rundt på strømpepinde/ lille rundpind. Den ene halvdel af begge lommer strikkes før bærestykket, så den kan strikkes ind i arbejdet. Lommen strikkes frem og tilbage, og sys sammen som forklaret i opskriften.

LOMME (første halvdel):

Slå 24-24-26-26-28-28 masker op (inklusive 1 kantmaske i hver side) på strømpepinde 5 med DROPS Air. Strik glatstrik med 1

kantmaske RETSTRIK i hver side – læs forklaring over. HUSK PÅ STRIKKEFASTHEDEN! Når arbejdet måler 11-11-12-12-13-13 cm lukkes kantmaskerne af = 22-22-24-24-26-26 masker. Sæt maskerne på 1 tråd. Strik 1 lomme til på samme måde. Læg lommerne til side og strik bærestykket. Den anden halvdel af de 2 lommer strikkes efter at jakken er strikket færdig, og monteres til sidst.

HALSKANT:

Slå 84-92-96-100-104-108 masker op på rundpind 4 med DROPS Air (inklusive 5 kantmasker retstrikket i hver side). Strik 1 pind vrang fra vrangen, derefter strikkes næste pind således – fra retsiden: 5 kantmasker retstrikket, rib (= 2 drejet ret / 2 vrang) til der er 7 masker tilbage, strik 2 masker drejet ret og 5 kantmasker retstrikket.

Fra vrangen strikkes der således:

5 kantmasker retstrikket, rib (= 2 drejet vrang / 2 ret) til der er 7 masker tilbage, strik 2 masker drejet vrang og 5 kantmasker retstrikket. Strik rib i 9 cm (= halskant).

BÆRESTYKKE:

Skift til rundpind 5. Sæt 1 mærke i begyndelsen af pinden (= midt foran), bærestykket skal måles fra dette mærke! Der lukkes af til KNAPHUL på højre forkant – læs forklaring over. Strik 1 pind ret fra retsiden hvor der tages 1-3-4-15-16-17 masker ud jævnt fordelt – læs UDTAGNINGSTIPS = 85-95-100-115-120-125 masker.

Strik glatstrikket frem og tilbage med 5 kantmasker retstrikket i hver side til arbejdet måler 3 cm fra mærket. Nu strikkes der således – fra retsiden: 5 masker retstrikket (= kantmasker), A.1 over de næste 75-85-90-105-110-115 masker (= 15-17-18-21-22-23 rapporter à 5 masker), afslut med 5 kantmasker retstrikket. Når A.1 er strikket færdig er der taget 30-34-36-42-44-46 masker ud = 115-129-136-157-164-171 masker. Fortsæt i glatstrikket og retstrikket til arbejdet måler 9-9-10-10-11-11 cm fra mærket.

Nu strikkes der således – fra retsiden: 5 masker retstrikket, 0-2-1-1-2-1 masker ret, A.1 over de næste 105-115-125-145-150-160 masker (= 21-23-25-29-30-32 rapporter à 5 masker), strik 0-2-0-1-2-0 masker ret, og afslut med 5 masker retstrikket. Når A.1 er strikket færdig er der taget 42-46-50-58-60-64 masker ud = 157-175-186-215-224-235 masker. Fortsæt i glatstrikket til arbejdet måler 15-16-17-18-19-20 cm fra mærket.

Nu strikkes der således – fra retsiden: 5 masker retstrikket, 1-0-1-0-2-0 maske ret, A.1 over de næste 145-165-175-205-210-225 masker (= 29-33-35-41-42-45 rapporter à 5 masker), 1-0-0-0-2-0 masker ret og 5 masker retstrikket. Når A.1 er strikket færdig er der taget 58-66-70-82-84-90 masker ud = 215-241-256-297-308-325 masker. Strik 1 pind hvor der tages 27-29-26-17-26-29 masker ud jævnt fordelt = 242-270-282-314-334-354 masker. Fortsæt i glatstrikket og retstrikket over forkanterne til arbejdet måler ca 20-22-23-25-27-29 cm fra mærket.

Bærestykket deles nu til ryg & forstykke og ærmer således:

Strik 39-44-45-49-54-58 masker ret (= forstykke), sæt de næste 48-52-56-64-64-66 masker på 1 tråd til ærme, slå 6-6-8-8-10-12 nye masker op på pinden (= i siden under ærmet), strik 68-78-80-88-98-106 masker ret (= bagstykke), sæt de næste 48-52-56-64-64-66 masker på 1 tråd til ærme, slå 6-6-8-8-10-12 nye masker op på pinden (= i siden under ærmet) og strik de resterende 39-44-45-49-54-58 masker ret (= forstykke). Ryg & forstykke og ærmer strikkes videre hver for sig. ARBEJDET MÅLES VIDERE HERFRA!

RYG & FORSTYKKE:

= 158-178-186-202-226-246 masker. Fortsæt i glatstrikket og 5 kantmasker i hver side mod midt foran. Strik til arbejdet måler 13-14-15-16-17-18 cm fra delingen. Næste pind strikkes således – fra retsiden: Strik de første 11-11-11-13-13-13 masker som før, sæt de næste 22-22-24-24-26-26 masker på 1 tråd (den anden halvdel af lommen skal strikkes her lidt senere), strik de 22-22-24-24-26-26 masker fra den ene lomme (sørg for at det strikkes videre fra retsiden af lommen), strik til der er 33-33-35-37-39-39 masker tilbage på pinden, sæt de næste 22-22-24-24-26-26 masker på 1 tråd (den anden halvdel af lommen skal strikkes her lidt senere), strik de 22-22-24-24-26-26 masker fra den anden lomme (sørg for at der strikkes videre fra retsiden af lommen), og strik de sidste 11-11-11-13-13-13 masker på pinden som før.

Strik til arbejdet måler 24-24-25-25-25-25 cm. Der er ca 10 cm tilbage til færdigt mål. Prøv eventuelt jakken og strik til ønsket længde. Nu skal der tages ud for at undgå at ribben som skal strikkes trækker arbejdet sammen. Strik 1 pind ret fra retsiden hvor der tages 34-34-38-42-46-50 masker ud jævnt fordelt = 192-212-224-244-272-296 masker. Skift til rundpind 4 og strik næste pind således – fra vrangen: 5 kantmasker retstrikket, * 2 drejet vrang, 2 ret *, strik fra ** til der er 7 masker tilbage, strik 2 masker drejet vrang og 5

kantmasker retstrik.

Fra retsiden strikkes der således:

5 kantmasker retstrik, * 2 drejet ret, 2 ret *, strik fra *-* til der er 7 masker tilbage, strik 2 masker drejet ret og 5 kantmasker retstrik. Strik rib således i 12 cm. Luk løst af med ret over ret og vrang over vrang – læs AFLUKNINGSTIPS. Jakken måler 58-60-62-64-66-68 cm fra skulderen og ned.

ÆRME:

Sæt de 48-52-56-64-64-66 masker fra tråden i den ene side af arbejdet på strømpepinde 5 og strik 1 maske i hver af de 6-6-8-8-10-12 masker som blev slået op under ærmet = 54-58-64-72-74-78 masker. Sæt 1 mærketråd midt under ærmet, dvs midt i de 6-6-8-8-10-12 masker som blev slået op under ærmet. Lad mærketråden følge med videre i arbejdet, den skal bruges lidt senere når det skal tages ind midt under ærmet. Start omgangen ved mærketråden og strik rundt i glatstrik.

Når ærmet måler 3 cm fra delingen, tages der 2 masker ind midt under ærmet – læs INDTAGNINGSTIPS. Tag ind således på hver 8.-5.-3.-2½.-2.-2.cm totalt 4-5-7-10-10-11 gange = 46-48-50-52-54-56 masker. Strik videre uden indtagninger til ærmet måler 32-30-30-29-28-26 cm fra delingen (der er ca 10 cm tilbage til færdigt mål, prøv eventuelt blusen og strik til ønsket længde). Strik 1 omgang ret, og tag samtidig 6-4-6-4-6-4 masker ud jævnt fordelt = 52-52-56-56-60-60 masker. Skift til strømpepinde 4. Strik rundt i rib (= 2 drejet ret / 2 vrang) i 10 cm. Luk af med ret over ret og vrang over vrang – husk AFLUKNINGSTIPS!

Ærmet måler ca 42-40-40-39-38-36 cm fra delingen. Strik det andet ærme på samme måde.

LOMMER:

Strikkes frem og tilbage på 2 strømpepinde.

Sæt de 22-22-24-24-26-26 masker fra tråden på højre forstykke på strømpepinde 5. På første pind slås der 1 kantmaske op i hver side = 24-24-26-26-28-28 masker. Strik glatstrik med 1 kantmaske retstrik i hver side til lommen måler 11-11-12-12-13-13 cm, luk løst af. Strik lommen på venstre forstykke på samme måde.

MONTERING:

Sy lommerne indenfor 1 kantmaske rundt om hele lommen. Derefter sys lommerne fast på indersiden af jakken med et pænt lille sting i hvert af de 2 nederste hjørner (det skal ikke ses på retsiden af jakken).

Sy knapperne på venstre forkant.

Diagram forklaring

□ = ret fra retsiden, vrang fra vrangen

■ = strik 1 maske ret uden at slippe masken af pinden, slå om, 1 maske ret i samme maske, men i bagerste maskebue. På næste pind strikkes omslaget drejet vrang så der ikke bliver hul (= 2 masker taget ud)

Diagram til DROPS 227-38

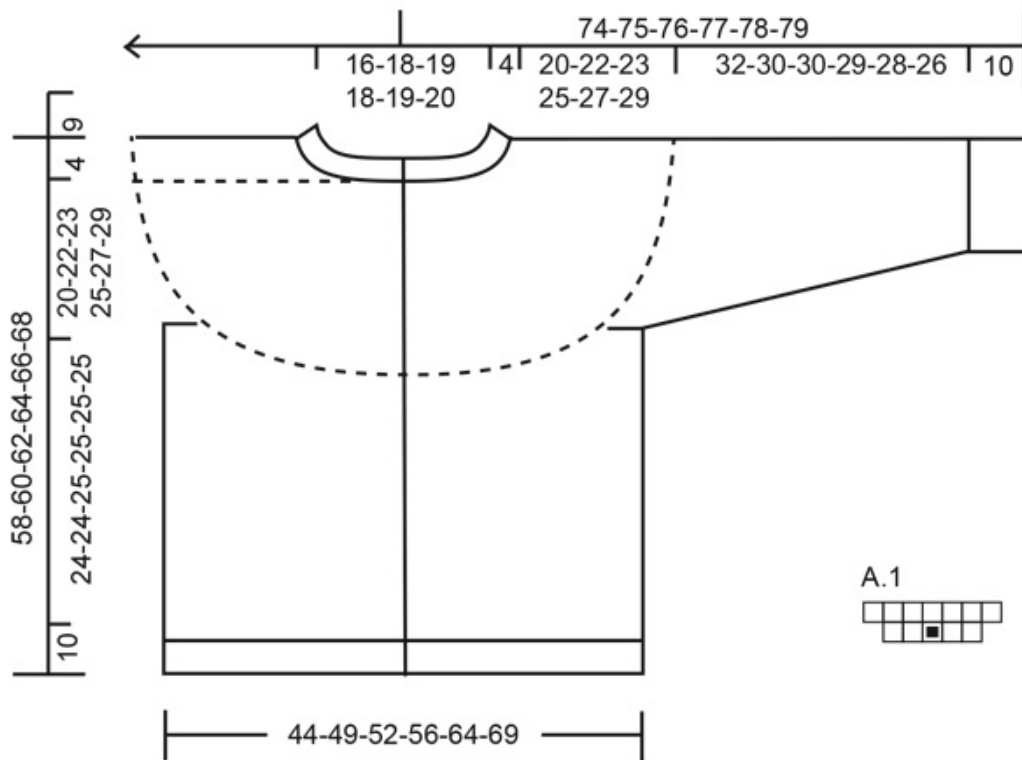

♥ Har du lavet denne eller nogle af vore andre modeller? Del dine billeder i sociale medier og mærk dem med #dropsdesign, så vi kan se dem!

Brug mig til at måle dit projekt!

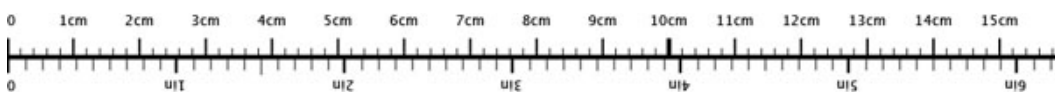

For at få centimetermålene 100% rigtige, skal du printe opskriften ud i fuld skala (du må ikke bruge knappen for "tilpas siden").

Behøver du hjælp med opskriften?

Du finder 35 instruktionsvideoer, kommentarer/spørgsmål og mere i opskriften på www.garnstudio.com **Har du købt DROPS garn til dette projekt?** Da har du også ret til at få hjælp i butikken, som har solgt dig garnet.

Vi sætter en ære i at vores opskrifter er fejlfrie og lette at forstå. Alle opskrifter er oversat fra de norske og du kan altid tjekke original opskriften for mål og udregninger.

Hvis vi får information om at der kan være en fejl i en opskrift, så vil vi gå igennem opskriften og rette eventuelle fejl. Dette vil normalt tage 7-10 dage. Hvis der ikke bliver lavet en rettelse, betyder det at vi ikke kan finde nogle fejl.

Vil du vide hvor du kan købe garnet til denne opskrift?

Prøv en DROPS Super Store!

- YarnLiving
- Rito
- Strikkenyheder.dk
- Noline
- Netgarn
- MARISTA Garn & Strikkebutik
- Smykkesten og Fritid
- Centrum Garn
- Enghoff Garn
- Annettes-haandstrik



DROPS DESIGN.
www.garnstudio.com

© 1982-2021 DROPS Design A/S. Alle rettigheder er reserveret. Dette dokument med tilhørende underdokumenter har copyright. Læs mere om hvad du kan gøre med vore opskrifter, nedert i alle vore opskrifter på hjemmesiden.