

# DROPS Design®

## Spring Memories Cardigan



Strikket cardigan i DROPS Daisy eller DROPS Karisma. Arbejdet strikkes oppefra og ned med rundt bærestykke, nordisk mønster, dobbelt halskant og i-cord. Størrelse S - XXXL.

DROPS 254-14

DROPS Design: Model da-013

Garngruppe B

---

STØRRELSE:

S - M - L - XL - XXL - XXXL

GARN:

DROPS DAISY fra Garnstudio (tilhører garngruppe B)

500-550-600-650-700-800 g farve 02, marcipan

100-100-150-150-150-150 g farve 24, koboltblå

Eller brug:

DROPS KARISMA fra Garnstudio (tilhører garngruppe B)

550-650-650-750-800-900 g farve 85, lys beige

100-150-150-150-150-150 g farve 07, kornblå

KNAPPER:

DROPS KNAP NR 511: 6-6-7-7-7-7 stk.

PINDE:

DROPS RUNDPINDE NR 4: Længde 40 cm og 80 cm.

DROPS RUNDPIND NR 3: Længde 80 cm.

DROPS STRØMPEPINDE NR 4.

DROPS STRØMPEPINDE NR 3.

Teknikken MAGIC LOOP kan bruges – da behøver man kun en rundpind på 80 cm i hvert pinde-nr.

STRIKKEFASTHED:

21 masker i bredden og 28 pinde i højden med glatstrik/nordisk mønster på pinde nr 4 = 10 x 10 cm.

OBS: Husk at pinde nr kun er vejledende. Får du for mange masker på 10 cm, skift til tykkere pinde. Får du for få masker på 10 cm, skift til tyndere pinde.

-----  
FORKLARING TIL OPSKRIFTEN:  
-----

RETSTRIK (når der strikkes frem og tilbage):

Strik ret på hver pind, det vil sige ret fra retsiden og ret fra vrangen.

MØNSTER:

Se diagram A.1. Diagrammerne viser alle pinde i mønsteret set fra retsiden. Hele mønsteret strikkes i glatstrik.

UDTAGNINGSTIPS (jævnt fordelt):

For at beregne hvordan der skal tages ud jævnt fordelt, tager man det totale maskeantal på pinden (f.eks 116 masker), minus forkanterne (f.eks 14 masker) og deler de resterende masker med antal udtagninger som skal gøres (f.eks 15) = 6,8. I dette eksempel tages der ud ved at slå om efter ca hver 7.maske (der tages ikke ud over forkanterne). På næste pind strikkes omslagene drejet - så der ikke bliver hul.

INDTAGNINGSTIPS:

Tag 1 maske ind på hver side af mærketråden således:

Strik til der er 3 masker tilbage før mærketråden, strik 2 ret sammen, 2 ret (mærketråden sidder midt i disse 2 masker), tag 1 maske løst af pinden som om den skulle strikkes ret, strik 1 ret, løft den løse maske over masken som blev strikket (= 2 masker taget ind).

FORKANT MED I-CORD:

STARTEN AF PINDEN:

Strik forkanten således: Tag 1 maske løst af pinden som om den skulle strikkes vrang med tråden foran arbejdet, strik 1 maske ret og 5 masker retstrik.

SLUTNINGEN AF PINDEN:

Strik forkanten således: Strik til der er 7 masker tilbage på pinden, strik 5 masker retstrik, tag 1 maske løst af pinden som om den skulle strikkes vrang med tråden foran arbejdet, strik 1 maske ret.

Strik på samme måde både fra retsiden og fra vrangen.

KNAPHUL:

Luk af til knaphul på højre forkant (når tøjet er på). Luk af fra retsiden når der er 5 masker tilbage på pinden således:

1.PIND (= retsiden): Slå om, strik 2 ret sammen, 1 ret, tag 1 maske løs af pinden som om den skulle strikkes vrang med tråden foran arbejdet, 1 ret.

2.PIND (= vrangen): Strik forkanten som før og strik omslaget ret, så der bliver et knaphul.

Første knaphul lukkes af på første pind fra retsiden efter at halskanten er strikket færdig. Derefter lukkes de 5-5-6-6-6-6 næste knaphuller med ca 9-9-8-8-8½-9 cm mellem hvert knaphul. Nederste knaphul placeres i overgangen mellem glatstrik og rib.

-----  
START ARBEJDET HER:  
-----

CARDIGAN - KORT OVERSIGT OVER ARBEJDET:

I opskriften er der brugt pinde med forskellig længde, start med længden som passer til maskeantallet og skift ved behov.

Halskant og bærestykke strikkes frem og tilbage på rundpind fra midt foran, og der strikkes oppefra og ned. Når bærestykket er strikket færdig, deles arbejdet til ryg & forstykke og ærmer. Ryg- og forstykke strikkes færdig nedad og frem og tilbage på rundpind, ærmerne er sat på vent. Derefter strikkes ærmerne nedad rundt på pinden. Halskanten bukkes dobbelt mod vrangen, og sys fast.

HALSKANT:

Slå 104-108-112-116-120-124 masker op på rundpind 4 med DROPS Daisy i farven marcipan eller DROPS Karisma i farven lys beige. Skift til rundpind 3 (der slås op på tykkere pinde så opslåningskanten bliver elastisk). Strik 1 pind vrang fra vrangen. Næste pind strikkes således fra retsiden: 1 maske RETSTRIK – læs forklaring over, \* 2 ret, 2 vrang \*, strik fra \*-\* til der er 3 masker tilbage, 2 ret og 1 maske retstrik. Fortsæt ribben frem og tilbage således. Når halskanten måler 4 cm, slås der 6 nye masker op på slutningen af de 2 næste pinde = 116-120-124-128-132-136 masker.

Fortsæt ribben som før, men de 7 yderste masker i hver side strikkes som FORKANT MED I-CORD – læs forklaring over. Strik til halskanten måler 9 cm – afslut efter en pind fra vrangen. Senere skal halskanten bukkes dobbelt og monteres så der bliver en halskant på ca 4 cm.

Sæt et mærke indenfor forkanten i den ene side af arbejdet, arbejdet skal måles fra dette mærke.

#### BÆRESTYKKE:

Skift til rundpind 4 og strik første pind fra retsiden med start fra midt foran således:

Strik forkanten som før, strik 102-106-110-114-118-122 masker glatstrikt Samtidig med at der tages 15-17-16-19-21-23 masker ud jævnt fordelt over disse masker – læs UDTAGNINGSTIPS, strik forkanten som før – husk KNAPHUL – læs forklaring over = 131-137-140-147-153-159 masker på pinden.

Fortsæt i glatstrikt og forkant. Husk at følge strikfastheden.

Når bærestykket måler 3-3-4-4-4 cm fra mærket, tages der 30-34-33-37-43-45 masker ud jævnt fordelt – husk UDTAGNINGSTIPS (der tages ikke ud over forkanterne) = 161-171-173-184-196-204 masker.

Fortsæt med glatstrikt og forkant til arbejdet måler 5-6-7-8-9-9 cm fra mærket.

På næste pind fra retsiden strikkes der MØNSTER – læs forklaring over, dvs næste pind strikkes således fra retsiden: Strik forkanten som før i farven marcipan/lys beige, strik A.1 over de næste 147-157-159-170-182-190 masker Samtidig med at der tages 46-48-52-59-65-69 masker ud jævnt fordelt over disse masker, strik første maske i A.1, strik forkanten som før i farven marcipan/lys beige = 207-219-225-243-261-273 masker (der er plads til 32-34-35-38-41-43 rapporter med A.1 efter denne udtagning).

Fortsæt mønsteret således - SAMTIDIG på hver pind markeret med pil i A.1 skal der tages ud jævnt fordelt som forklaret under – husk UDTAGNINGSTIPS (der tages ikke ud over forkanterne):

Pil-1: Tag 48-60-54-60-66-78 masker ud jævnt fordelt = 255-279-279-303-327-351 masker.

Pil-2: Tag 48-48-60-60-66-72 masker ud jævnt fordelt = 303-327-339-363-393-423 masker.

Pil-3: Tag 38-26-38-50-56-50 masker ud jævnt fordelt (når der strikkes mønster afsluttes der med de 3 første masker i A.1, så mønsteret bliver ens i hver side) = 341-353-377-413-449-473 masker.

Når A.1 er strikket færdig i højden, strikkes der 1 pind hvor maskeantallet justeres til 344-360-384-412-448-472 masker. Videre strikkes cardiganen færdig med farven marcipan/lys beige. Strik til bærestykket måler 23-24-25-26-28-30 cm fra mærket midt foran. Nu deles arbejdet til ryg & forstykke og ærmer.

#### DELING TIL RYG & FORSTYKKE OG ÆRMER:

Samtidig med at næste pind strikkes, deles bærestykket til ryg & forstykke og ærmer således: Strik 58-61-64-68-75-80 masker som før (= forstykke), sæt de næste 62-64-70-76-80-82 masker på en tråd til ærme, slå 6-8-10-12-12-14 nye masker op på pinden (= i siden midt under ærmet), strik 104-110-116-124-138-148 masker som før (= bagstykke), sæt de næste 62-64-70-76-80-82 masker på en tråd til ærme, slå 6-8-10-12-12-14 nye masker op på pinden (= i siden midt under ærmet), og strik de sidste 58-61-64-68-75-80 masker som før (= forstykke). Ryg & forstykke og ærmer strikkes videre hver for sig.

#### RYG & FORSTYKKE:

= 232-248-264-284-312-336 masker. Strik glatstrikt og forkanter som før til arbejdet måler 45-47-49-49-51-53 cm fra mærket midt foran. På næste pind fra retsiden starter ribben Samtidig med at der tages 24-24-28-28-32-36 masker ud jævnt fordelt på pinden (der tages ikke ud over forkanterne) = 256-272-292-312-344-372 masker, der strikkes således:

Skift til rundpind 3 og strik forkanten som før, strik rib (= 2 ret / 2 vrang - husk udtagningen) til der er 9 masker tilbage, strik 2 ret og forkant som før.

Når ribben måler 6-6-6-7-7-7 cm lukkes der af.

Cardiganen måler 51-53-55-56-58-60 cm fra mærket midt foran og ca 56-58-60-62-64-66 cm fra toppen af skulderen.

#### ÆRMER:

Sæt ærmets 62-64-70-76-80-82 masker fra den ene tråd på rundpind 4 og strik 1 maske i hver af de 6-8-10-12-12-14 masker som blev slået op under ærmet = 68-72-80-88-92-96 masker.

Sæt 1 mærketråd midt i de 6-8-10-12-12-14 nye masker under ærmet – omgangen starter ved mærketråden.

Strik glatstrik rundt med farven marcipan/lys beige, SAMTIDIG når ærmet måler 3-3-3-2-2-2 cm fra delingen, tages der ind midt under ærmet – læs INDTAGNINGSTIPS således: Der tages 2 masker ind på hver 8.-8.-4.-3.-2½.-2 cm totalt 5-5-8-11-12-13 gange = 58-62-64-66-68-70 masker.

Strik videre til ærmet måler 38-38-37-36-35-33 cm fra delingen.

Skift til strømpepinde 3 og strik rib (= 2 ret / 2 vrang) Samtidig med at der tages 6-6-4-6-8-6 masker ud jævnt fordelt på 1. omgang = 64-68-68-72-76-76 masker.

Når ribben måler 6-6-6-7-7-7 cm lukkes der af. Ærmet måler ca 44-44-43-43-42-40 cm fra delingen.

#### MONTERING:

Buk halskanten øverst i halsen ned på indersiden af tøjet. Sy halskanten fast så der bliver en dobbelt halskant. For at undgå at halskanten strammer og vipper udad, er det vigtigt at sømmen er elastisk. Sy åbningen sammen mod midt foran på forkanterne med små sting. Sy knapper i på venstre forkant.

## Diagram forklaring

□ = farven marcipan/lys beige

☒ = farven koboltblå/kornblå

← = udtagningspind

A.1

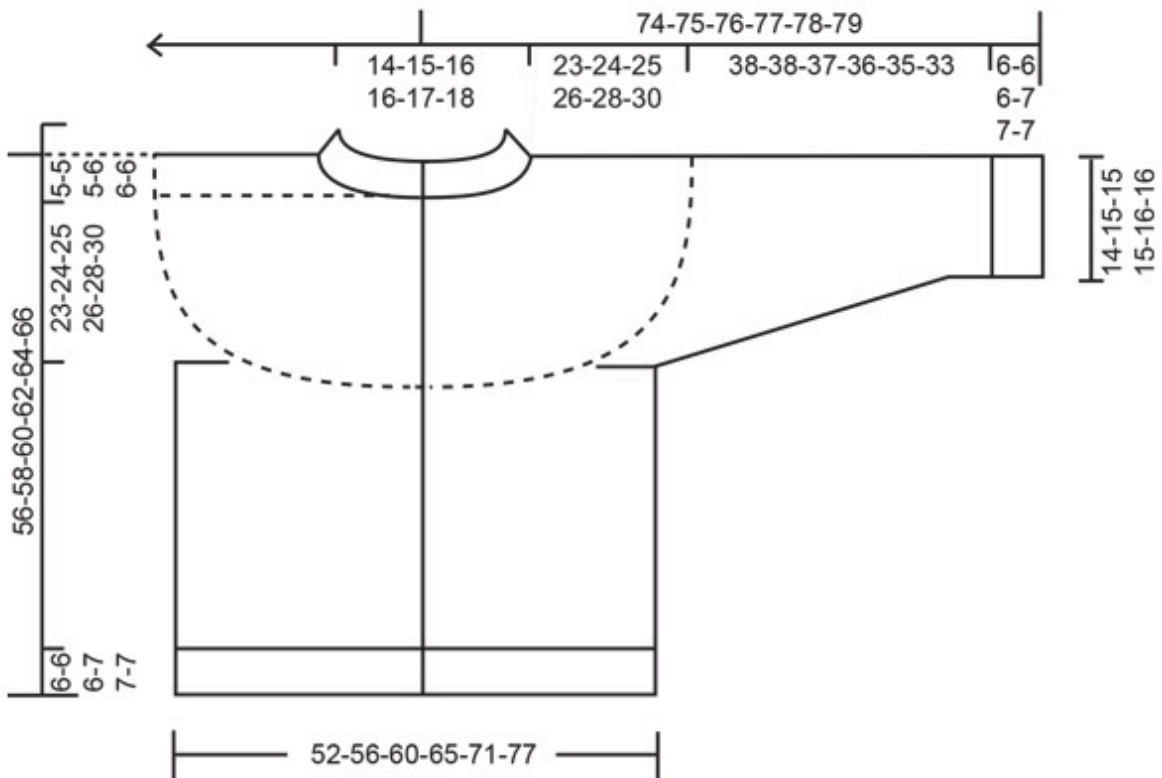
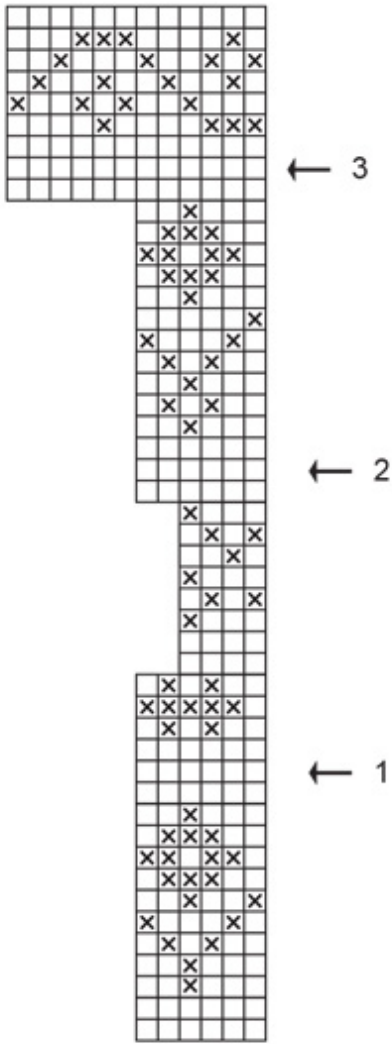

Har du lavet denne opskrift?

Så tagger du dine billeder med #dropspattern #springmemoriescardigan eller sender dem til #dropsfan galleriet.

### **Behøver du hjælp med opskriften?**

Du finder 33 instruktionsvideoer, kommentarer/spørgsmål og mere i opskriften på [www.garnstudio.com](http://www.garnstudio.com)  
Har du købt DROPS garn til dette projekt? Da har du også ret til at få hjælp i butikken, som har solgt dig garnet.

---

© 1982-2025 DROPS Design A/S. Alle rettigheder er reserveret. Dette dokument med tilhørende underdokumenter har copyright. Læs mere om hvad du kan gøre med vore opskrifter, nedert i alle vore opskrifter på hjemmesiden.