

# DROPS Design®

## Snuggly Hug



Strikket cardigan i DROPS Alpaca Bouclé og DROPS Kid-Silk. Arbejdet strikkes nedefra og op i glatstrik med slids i siderne, v-hals og kanter i rib. Størrelse XS - XXL.

DROPS 237-28

DROPS Design: Model ab-132

Garngruppe C + A eller D

---

STØRRELSE:

XS - S - M - L - XL - XXL

MATERIALER:

DROPS ALPACA BOUCLÉ fra Garnstudio (tilhører garngruppe C)

250-250-300-300-350-400 g farve 0100, natur

Og brug:

DROPS KID-SILK fra Garnstudio (tilhører garngruppe A)

75-100-100-100-125-125 g farve 44, måneskin

DROPS KNAP, NR 630: 4 stk i alle størrelser.

PINDE:

DROPS RUNDPINDE NR 6: Længde 40 cm og 80 cm.

DROPS RUNDPINDE NR 5: Længde 40 cm og 80 cm.

DROPS STRØMPEPINDE NR 6

DROPS STRØMPEPINDE NR 5

Teknikken MAGIC LOOP kan bruges – da behøver man kun en rundpind på 80 cm i hvert pinde-nr.

STRIKKEFASTHED:

14 masker i bredden og 16 pinde i højden med glatstrik og 1 tråd i hver kvalitet = 10 x 10 cm.

OBS: Husk at pinde nr kun er vejledende. Får du for mange masker på 10 cm, skift til tykkere pinde. Får du for få masker på 10 cm, skift til tyndere pinde.

-----  
FORKLARING TIL OPSKRIFTEN:

-----  
RETSTRIK (strikkes frem og tilbage):

Strik ret på hver pind.

MØNSTER:

Se diagram A.1. Diagrammet viser alle pinde i mønsteret set fra retsiden.

UDTAGNINGSTIPS (gælder midt under ærmet):

Strik til der er 1 maske tilbage før mærketråden, slå om, strik 2 masker ret (mærketråden sidder mellem disse 2 masker), slå om (= 2 masker taget ud). På næste omgang strikkes omslagene drejet ret, så det ikke bliver hul. Videre strikkes de nye masker i glatstrik.

KNAPHUL:

Luk af til knaphul på højre forkant. 1 KNAPHUL = strik 4. og 5. maske fra kanten vrang sammen og slå om. På næste pind strikkes omslaget ret, så det bliver hul.

Luk af til knaphul når arbejdet måler:

XS: 10, 15, 21 og 27 cm

S: 10, 16, 22 og 28 cm

M: 10, 16, 22 og 29 cm

L: 10, 16, 23 og 30 cm

XL: 10, 17, 24 og 31 cm

XXL: 10, 17, 24 og 32 cm

-----  
START ARBEJDET HER:  
-----

#### CARDIGAN - KORT OVERSIGT OVER ARBEJDET:

Bagstykket og forstykkerne strikkes frem og tilbage på rundpind, hver for sig. Ærmerne strikkes rundt på strømpepinde / lille rundpind op til ærmekuplen, derefter strikkes resten af ærmet frem og tilbage. Alle dele strikkes nedefra og op. Cardiganen monteres som forklaret i opskriften.

#### BAGSTYKKE:

Slå 87-95-103-111-121-131 masker op på rundpind 5 med 1 tråd i hver kvalitet (= 2 tråde). Strik 1 pind vrang fra vrangen. Derefter strikkes der rib således:

1 kantmaske RETSTRIK – læs forklaring over, strik A.1 til der er 2 masker tilbage på pinden, strik første maske i A.1, så ribben bliver ens i hver side, og afslut med 1 kantmaske retstrik. Fortsæt ribben således i 10 cm – afslut fra vrangen.

Skift til rundpind 6. Strik 1 pind ret fra retsiden hvor der tages 24-26-29-31-34-36 masker ind jævnt fordelt = 63-69-74-80-87-95 masker.

På de to næste pinde slås der 1 ny maske op i slutningen af pinden (= kantmasker til søm) = 65-71-76-82-89-97 masker.

Fortsæt i glatstrik med 1 kantmaske retstrik i hver side. HUSK PÅ STRIKKEFASTHEDEN! Når arbejdet måler 31-32-33-34-35-36 cm, slås der 1 ny maske op i hver side – til montering af ærmerne = 67-73-78-84-91-99 masker. Strik videre i glatstrik og 1 kantmaske retstrik i hver side.

Når arbejdet måler 47-49-51-53-55-57 cm, strikkes der halskant således: 1 kantmaske retstrik, 20-23-24-27-29-33 masker glatstrik, 25-25-28-28-31-31 masker A.1, glatstrik over de næste 20-23-24-27-29-33 masker, 1 kantmaske retstrik. Fortsæt således i 3 cm til arbejdet måler ca 50-52-54-56-58-60 cm.

Nu lukkes de midterste 11-11-14-14-17-17 masker af til hals og hver skulder strikkes færdig for sig = 28-31-32-35-37-41 masker. Strik venstre skulder med 1 kantmaske og 6 masker A.1 mod halsen, glatstrik over de næste masker og 1 kantmaske i retstrik mod siden. Luk af når arbejdet måler 52-54-56-58-60-62 cm. Strik højre skulder på samme måde.

#### HØJRE FORSTYKKE:

Slå 49-55-59-63-67-71 masker op på rundpind 5 med 1 tråd i hver kvalitet (= 2 tråde). Strik 1 pind vrang fra vrangen. Derefter strikkes der rib således: 1 kantmaske retstrik, A.1 til der er 2 masker tilbage, strik første maske i A.1 så ribben bliver ens i hver side, og afslut med 1 kantmaske retstrik. Fortsæt ribben således i 10 cm. Husk KNAPHUL på forkanten – læs forklaringen over.

Skift til rundpind 6. Næste pind strikkes således fra retsiden: 1 kantmaske retstrik, strik 6 masker A.1 (= 7 masker til forkant), 41-47-51-55-59-63 masker glatstrik - samtidig tages der 13-16-17-18-19-19 masker ind jævnt fordelt, afslut med 1 kantmaske retstrik = 36-39-42-45-48-52 masker. Næste pind strikkes således fra vrangen: Slå 1 ny maske op, strik vrang til der er 7 masker tilbage på pinden, 6 masker A.1 og afslut med 1

kantmaske retstrik = 37-40-43-46-49-53 masker. Fortsæt i glatstrik med 7 kantmasker som før mod midt foran og 1 kantmaske retstrik mod siden.

Når arbejdet måler 27-28-29-30-31-32 cm, tages der ind til v-hals fra retsiden således: Strik de første 7 masker i A.1, tag 1 maske løs af pinden som om den skulle strikkes ret, strik 1 ret, løft den løse maske over (= 1 maske taget ind). Strik pinden ud som før. Tag ind således på hver 2½.-2½.-2.-2.-2.-2. cm totalt 10-10-12-12-13-13 gange – samtidig når arbejdet måler 31-32-33-34-35-36 cm, slås der 1 kantmaske op i siden som skal bruges til montering. Efter alle indtagninger til v-hals er det 28-31-32-35-37-41 masker tilbage på skulderen. Fortsæt til arbejdet måler 52-54-56-58-60-62 cm. Luk af.

#### VENSTRE FORSTYKKE:

Slå 49-55-59-63-67-71 masker op på rundpind 5 med 1 tråd i hver kvalitet (= 2 tråde). Strik 1 pind vrang fra vrangen. Derefter strikkes der rib således: 1 kantmaske retstrik, A.1 til der er 2 masker tilbage, strik første maske i A.1 så ribben bliver ens i hver side, og afslut med 1 kantmaske retstrik. Fortsæt ribben således i 10 cm.

Skift til rundpind 6. Næste pind strikkes således fra retsiden: 1 kantmaske retstrik, 41-47-51-55-59-63 masker glatstrik - samtidig tages der 13-16-17-18-19-19 masker ind jævnt fordelt, 6 masker A.1 og afslut med 1 kantmaske retstrik = 36-39-42-45-48-52 masker. På næste pind strikkes der 1 kantmaske retstrik, 6 masker A.1, glatstrik over de næste masker og til sidst slås der 1 ny maske op = 37-40-43-46-49-53 masker. Fortsæt i glatstrik med 7 kantmasker som før mod midt foran og 1 kantmaske retstrik mod siden.

Når arbejdet måler 27-28-29-30-31-32 cm, tages der ind til v-hals fra retsiden således: Strik til der er 9 masker tilbage på pinden, strik 2 ret sammen (= 1 maske taget ind), strik 6 masker A.1 som før, og afslut med 1 kantmaske retstrik. Luk af således på hver 2½.-2½.-2.-2.-2.-2. cm totalt 10-10-12-12-13-13 gange – samtidig når arbejdet måler 31-32-33-34-35-36 cm, slås der 1 ny maske op mod siden som skal bruges til montering. Efter alle indtagninger til v-hals er det 28-31-32-35-37-41 masker tilbage på skulderen. Fortsæt til arbejdet måler 52-54-56-58-60-62 cm. Luk af.

#### ÆRMER:

Slå 38-40-42-44-44-46 masker op på strømpepinde 5 med 1 tråd i hver kvalitet (= 2 tråde). Strik rib efter A.1 i 6 cm. Skift til strømpepinde 6 og strik 1 omgang ret hvor der tages 4 masker ind jævnt fordelt på omgangen = 34-36-38-40-40-42 masker.

Sæt en mærketråd på begyndelsen af omgangen. Lad mærketråden følge med videre i arbejdet. Strik rundt i glatstrik. Når arbejdet måler 8-8-7-11-7-8 cm, tages der 2 masker ud midt under ærmet – læs

UDTAGNINGSTIPS. Tag ud således på ca hver 3.-2½.-2½.-2.-2.-2.cm, totalt 12-13-13-14-15-15 gange = 58-62-64-68-70-72 masker. Strik videre til ærmet måler 43-43-42-41-40-38 cm.

På næste omgang lukkes de midterste 7 masker af midt under ærmet. Videre strikkes arbejdet færdig frem og tilbage på pinden.

Nu lukkes der af til ærmekuppel således: Luk 3 masker af på begyndelsen af hver pind til arbejdet måler ca 47-47-46-45-44-42 cm. Luk de resterende masker af. Strik det andet ærme på samme måde.

#### MONTERING:

Sy skuldereømmene indenfor aflukningskanten. Sy ærmerne til ryg- og forstykke indenfor 1 kantmaske retstrik på ryg- og forstykke og indenfor aflukningskanten på ærmekuplen. Sy sidesømmene fra ærmegabet og ned til ribben indenfor 1 kantmaske (= 10 cm slids i hver side).

## Diagram forklaring

□ = drejet ret fra retsiden, drejet vrang fra vrangen

▣ = vrang fra retsiden, ret fra vrangen



### A.1

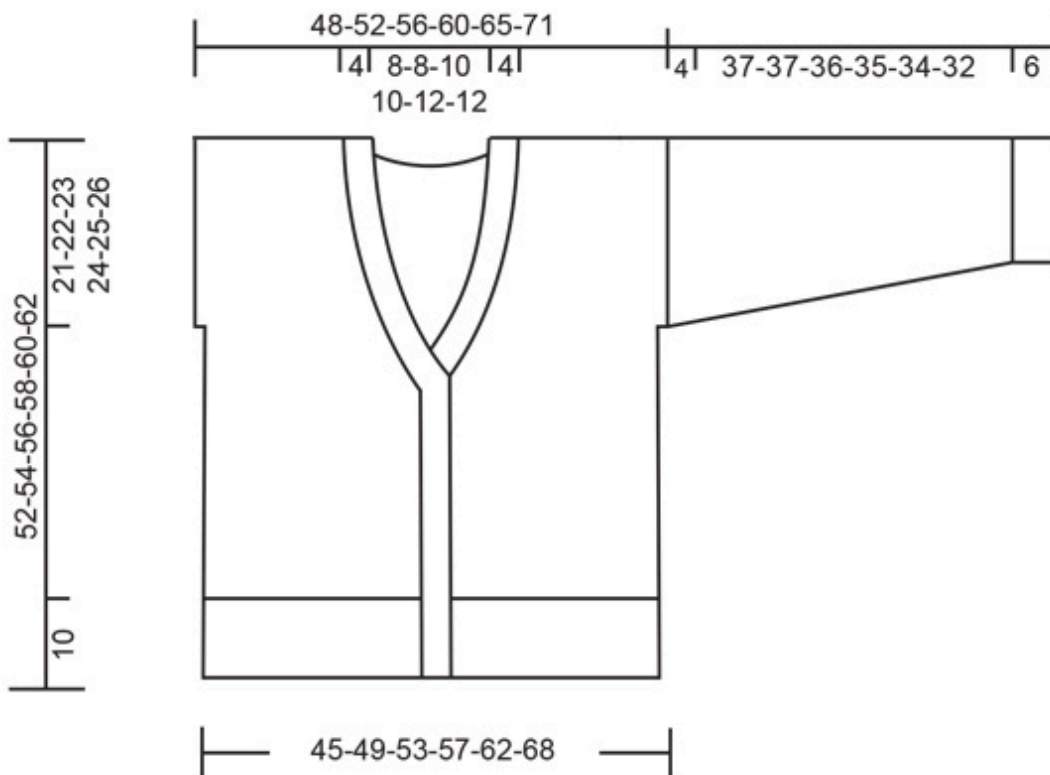

### Har du lavet denne opskrift?

Så tagger du dine billeder med #dropspattern #snugglyhugcardigan eller sender dem til #dropsfan galleriet.

### Behøver du hjælp med opskriften?

Du finder 32 instruktionsvideoer, kommentarer/spørgsmål og mere i opskriften på [www.garnstudio.com](http://www.garnstudio.com)  
Har du købt DROPS garn til dette projekt? Da har du også ret til at få hjælp i butikken, som har solgt dig garnet.