

DROPS Design®

Lucky Wish



Strikket bluse til herre i 2 tråde DROPS Alpaca. Arbejdet strikkes oppefra og ned med dobbelt halskant og rundt bærestykke. Størrelse S - XXXL.

DROPS 224-21

DROPS Design: Model z-953

Garngruppe A + A eller C

STØRRELSE:

S - M - L - XL - XXL - XXXL

MATERIALER:

DROPS Alpaca fra Garnstudio (tilhører garngruppe A)

300-300-350-400-400-450 g farve 7815, skovgrøn

300-300-350-400-400-450 g farve 7323, havtåge

PINDE:

DROPS RUNDPINDE NR 5: Længde 40 cm og 80 cm.

DROPS RUNDPINDE NR 4: Længde 40 cm og 80 cm.

DROPS STRØMPEPINDE NR 5.

DROPS STRØMPEPINDE NR 4.

Teknikken MAGIC LOOP kan bruges – da behøver man kun en rundpinde på 80 cm i hvert pinde-nr.

STRIKKEFASTHED:

17 masker i bredden og 22 pinde i højden med glatstrik og 2 tråde = 10 x 10 cm.

OBS: Husk at pinde nr kun er vejledende. Får du for mange masker på 10 cm, skift til tykkere pinde. Får du for få masker på 10 cm, skift til tyndere pinde.

FORKLARING TIL OPSKRIFTEN:

UDTAGNINGSTIPS (jævnt fordelt):

For at beregne hvordan der skal tages ud jævnt fordelt, tager man det totale maskeantal på pinden (f.eks 80 masker) og deler med antal udtagninger som skal gøres (f.eks 16) = 5.

I dette eksempel tages der ud ved at slå om efter hver 5.maske. På næste omgang strikkes omslagene drejet ret, så der ikke bliver hul.

MØNSTER:

Se diagram A.1. Hele mønsteret strikkes i glatstrik.

INDTAGNINGSTIPS (gælder ærmerne):

Tag 1 maske ind på hver side af mærketråden således: Strik til der er 3 masker tilbage før mærketråden, strik 2 masker ret sammen, strik 2 masker ret (mærketråden sidder mellem disse 2 masker), tag 1 maske løs af pinden som om den skulle strikkes ret, strik 1 ret, løft den løse maske over masken som blev strikket (= 2 masker taget ind).

AFLUKNINGSTIPS:

For at undgå at aflukningskanten strammer når der lukkes af, kan der lukkes af med en tykkere pind. Hvis dette også bliver for stramt, kan der laves omslag efter ca hver 4.maske samtidig med at der lukkes af (omslagen lukkes af som almindelige masker).

START ARBEJDET HER:

BLUSE - KORT OVERSIGT OVER ARBEJDET:

Dobbelt halskant og bærestykke strikkes rundt på rundpind fra midt bagpå, oppefra og ned. Bærestykket deles til ryg & forstykke og ærmer. Ryg- og forstykke strikkes rundt på rundpind. Ærmerne strikkes rundt på lille rundpind/strømpepinde.

DOBBELT HALSKANT:

Slå 100-105-110-115-120-130 masker op på lille rundpind 4 med 1 tråd i hver farve i DROPS Alpaca (= 2 tråde). Strik 1 omgang ret. Strik rib (= 2 ret / 3 vrang) i 4 cm. Nu tages der 1 maske ind i hvert vrangparti, tag ind ved at strikke 2 masker vrang sammen = 80-84-88-92-96-104 masker. Fortsæt med rib (= 2 ret / 2 vrang). Strik til ribben måler totalt 12 cm. Senere skal halskanten bukket dobbelt og monteres så halskanten bliver ca 6 cm. Skift til rundpind 5.

BÆRESTYKKE:

Sæt 1 mærke i begyndelsen af omgangen midt bagpå, bærestykket skal måles fra dette mærke! Strik 1 omgang ret hvor der tages 16-18-26-28-30-34 masker ud jævnt fordelt – læs UDTAGNINGSTIPS = 96-102-114-120-126-138 masker. Nu strikkes der efter diagram A.1 (= 16-17-19-20-21-23 rapporter à 6 masker). HUSK PÅ STRIKKEFASTHEDEN! Når A.1 er strikket færdig i højden, er der 256-272-304-320-336-368 masker på omgangen. Strik 1 omgang ret hvor der tages 0-0-0-4-8-0 masker ud jævnt fordelt = 256-272-304-324-344-368 masker. Fortsæt i glatstrik til arbejdet måler ca 26-28-29-31-33-35 cm fra mærket.

Bærestykket deles nu til ryg & forstykke og ærmer således:

Strik 38-40-44-49-53-58 masker ret (= halve bagstykket), sæt de næste 52-56-64-64-66-68 masker på 1 tråd til ærme, slå 6-8-8-10-12-12 nye masker op på pinden (= i siden under ærmet), strik 76-80-88-98-106-116 masker ret (= forstykke), sæt de næste 52-56-64-64-66-68 masker på 1 tråd til ærme, slå 6-8-8-10-12-12 nye masker op på pinden (= i siden under ærmet) og strik de resterende 38-40-44-49-53-58 masker ret (= halve bagstykket). Ryg & forstykke og ærmer strikkes videre hver for sig. ARBEJDET MÅLES VIDERE HERFRA!

RYG & FORSTYKKE:

Der er nu 164-176-192-216-236-256 masker på omgangen. Fortsæt i glatstrik. Strik til arbejdet måler 32-32-33-33-33-33 cm fra delingen (eller til ønsket længde, der er ca 6 cm tilbage til færdigt mål). Skift til rundpind 4 og strik rundt i rib (= 2 ret / 2 vrang). Strik rib i 6 cm. Luk løst af med ret over ret og vrang over vrang – læs AFLUKNINGSTIPS. Blusen måler ca 68-70-72-74-76-78 cm fra skulderen og ned.

ÆRME:

Sæt de 52-56-64-64-66-68 masker fra tråden i den ene side af arbejdet på strømpepinde eller lille rundpind 5, og strik 1 maske op i hver af de 6-8-8-10-12-12 masker som blev slået op under ærmet = 58-64-72-74-78-80 masker. Sæt 1 mærketråd midt under ærmet, dvs midt i de 6-8-8-10-12-12 masker som blev slået op under ærmet. Lad mærketråden følge med videre i arbejdet, den skal bruges lidt senere når der skal tages ind midt under ærmet. Start omgangen ved mærketråden og strik rundt i glatstrik. Når ærmet måler 3 cm fra delingen, tages der 2 masker ind midt under ærmet – læs INDTAGNINGSTIPS. Tag ind således på hver

6.-4.-3.-2½.-2½.-2½.cm totalt 6-8-11-11-12-12 gange = 46-48-50-52-54-56 masker. Strik videre uden indtagning til ærmet måler 39-38-37-36-34-32 cm fra delingen (der er ca 4 cm tilbage til færdigt mål, prøv eventuelt blusen og strik til ønsket længde). Det er kortere mål i de større størrelser pga videre hals og lengre bærestykke. Strik 1 omgang ret, og tag samtidig 2-4-2-4-2-4 masker ud jævnt fordelt = 48-52-52-56-56-60 masker. Skift til strømpepinde 4. Strik rundt i rib (= 2 ret / 2 vrang) i 4 cm. Luk af med ret over ret og vrang over vrang – husk AFLUKNINGSTIPS!

Ærmet måler ca 43-42-41-40-38-36 cm fra delingen. Strik det andet ærme på samme måde.

MONTERING:

Buk ribben øverst i halsen ned på indersiden af tøjet. Sy ribben fast så det bliver en dobbelt halskant. For at undgå at halskanten strammer og vipper udad, er det vigtigt at sømmen er elastisk.

Diagram forklaring

□ = glatstrik

▣ = lav 1 omslag mellem 2 masker, på næste omgang strikkes omslaget drejet ret så der ikke bliver hul

A.1

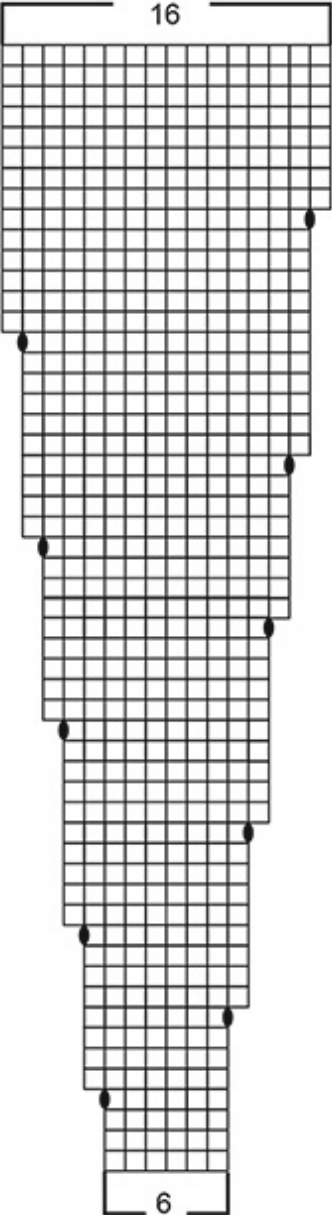

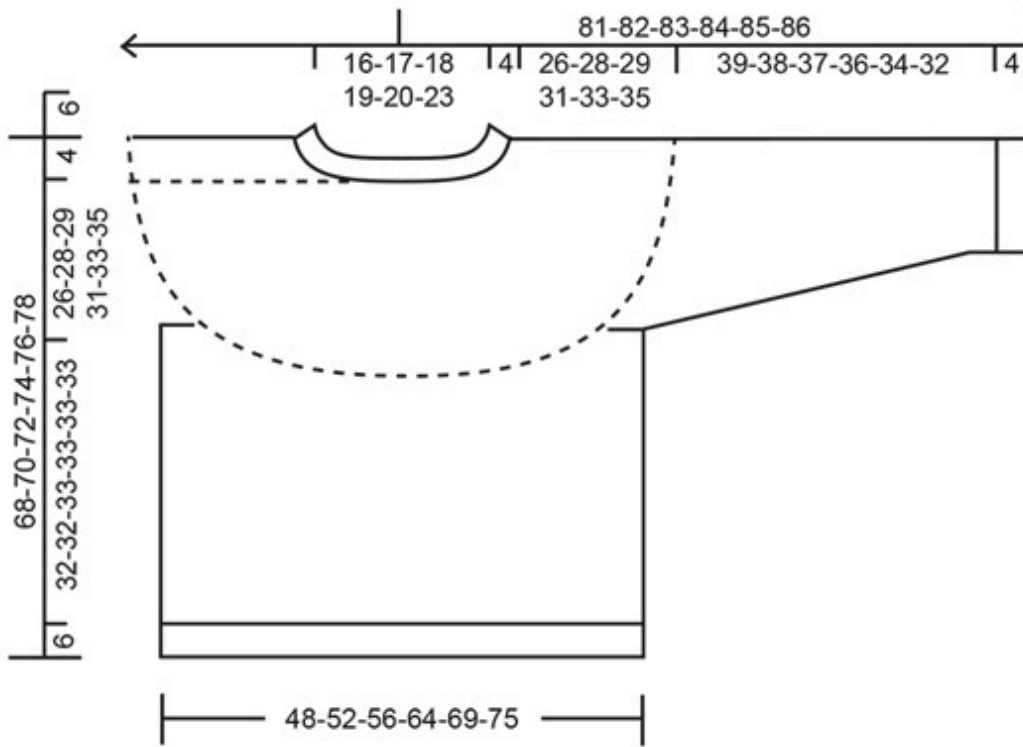

Har du lavet denne eller nogle af vore andre modeller? Del dine billeder i sociale medier og mærk dem med #dropsdesign, så vi kan se dem!

Behøver du hjælp med opskriften?

Du finder 27 instruktionsvideoer, kommentarer/spørgsmål og mere i opskriften på www.garnstudio.com

Har du købt DROPS garn til dette projekt? Da har du også ret til at få hjælp i butikken, som har solgt dig garnet.

© 1982-2024 DROPS Design A/S. Alle rettigheder er reserveret. Dette dokument med tilhørende underdokumenter har copyright. Læs mere om hvad du kan gøre med vore opskrifter, nedert i alle vore opskrifter på hjemmesiden.