

DROPS Design®

www.garnstudio.com

Harbour Highlights Cardigan by DROPS Design

Strikket cardigan til baby og børn i DROPS Alpaca. Arbejdet strikkes oppefra og ned med raglan og 2-farvet helpatent. Størrelse 0 – 4 år.

DROPS Design: Model z-109-by

Garngruppe A

STØRRELSE:

0/1 - 1/3 - 6/9 - 12/18 mdr (2 - 3/4) år

Størrelsen modsvarer ca barnets højde i cm:

48/52 - 56/62 - 68/74 - 80/86 (92 - 98/104)

MATERIALER:

DROPS ALPACA fra Garnstudio (tilhører garngruppe A)

50-100-100-100 (100-100) g farve 7323, havbrise

50-50-50-100 (100-100) g farve 9020, lys perlegrå

DROPS KNAP NR 503: 5-5-5-5 (6-6) stk.

PINDE:

DROPS RUNDPIND NR 2,5: Længde 60 cm.

DROPS STRØMPEPINDE NR 2,5.

Teknikken MAGIC LOOP kan bruges – da behøver man kun en rundpind på 80 cm.

STRIKKEFASTHED:

24 masker i bredden og 48 pinde i højden med helpatent = 10 x 10 cm.

OBS: Husk at pinde nr kun er vejledende. Får du for mange masker på 10 cm, skift til

tykkere pinde. Får du for få masker på 10 cm, skift til tyndere pinde.

Magic loop – [Se teknikken her](#)

Strikkefasthed – [Se hvorfor og hvordan du måler her](#)

Alternativt garn – [Se hvordan du bytter garn her](#)

Garngruppe A til F – [Brug samme opskrift og byt garn her](#)

Garnforbrug ved alternativt garn – [Brug vores garn-omregner her](#)



DROPS Baby 43-18

Garnpriser (per 08.04.2022)

Garn (vægt)	Indhold	Danmark
DROPS Alpaca uni colour (50g)	100% Alpaca	32.00 DKK
DROPS Alpaca mix (50g)	100% Alpaca	34.00 DKK

 Garnet til denne opskrift koster fra **64.00kr***.

(*) Pris for opskriften er udregnet efter den mindste størrelse / billigste farve. Du finder en oversigt over priserne i denne udskrift, som du kan brug hvis du vil regne prisen ud for andre størrelser.

Alt garn som er brugt i denne opskrift er DROPS garn. Du finder butikker og opdaterede farvekort på garnstudio.com

Opskrift DROPS Baby 43-18

FORKLARING TIL OPSKRIFTEN:

RETSTRIK (strikkes frem og tilbage):

Strik ret på hver pind.

MØNSTER:

Se diagram A.1 til A.3.

Diagrammerne viser alle pinde i mønsteret set fra retsiden. OBS: Maskerne strikkes som forklaret i symbolforklaringen uanset om det strikkes fra retsiden eller vrangen, men når det strikkes fra vrangen, læses hvert diagram fra venstre mod højre, og fra vrangen strikkes diagrammerne i modsat rækkefølge end når de strikkes fra retsiden.

STRIKKETIPS:

Hvis du kommer i tvivl om hvilken farve næste pind skal strikkes med, kan du altid se hvilken farve den forrige pind var strikket med på farven i kantmasken.

2-FARVET HELPATENT (frem og tilbage):

1.PIND (strikkes fra vrangen med farven lys perlegrå):

1 maske ret, * slå om, tag 1 maske løs af pinden som om den skulle strikkes vrang, strik 1 maske ret *, strik fra ** til der er 2 masker tilbage, slå om, tag 1 maske løs af pinden som om den skulle strikkes vrang, strik 1 maske ret. Vend arbejdet.

2.PIND (strikkes fra retsiden med farven lys perlegrå):

1 maske ret, * strik omslaget og den løse maske ret sammen, slå om, tag 1 maske løs af pinden som om den skulle strikkes vrang *, strik fra ** til der er 2 masker tilbage, strik omslaget og den løse maske ret sammen, strik 1 maske ret.

Skub maskerne tilbage til den anden side af rundpinden (uden at vende arbejdet), så næste pind strikkes fra samme side som denne pind.

3.PIND (strikkes fra retsiden med farven havbrise):

1 maske ret, * slå om, tag 1 maske løs af pinden som om den skulle strikkes vrang, strik omslaget og den løse maske vrang sammen *, strik fra ** til der er 2 masker tilbage, slå om, tag 1 maske løs af pinden som om den skulle strikkes vrang, strik 1 maske ret. Vend arbejdet.

4.PIND (strikkes fra vrangen med farven lys perlegrå):

1 maske ret, * strik omslaget og den løse maske vrang sammen, slå om, tag 1 maske løs af pinden som om den skulle strikkes vrang, strik fra ** til der er 2 masker tilbage, strik omslaget og den løse maske vrang sammen, strik 1 maske ret.

Skub maskerne tilbage til den anden side af rundpinden (uden at vende arbejdet), så næste pind strikkes fra samme side som denne pind.

5.PIND (strikkes fra vrangen med farven havbrise):

1 maske ret, * slå om, tag 1 maske løs af pinden som om den skulle strikkes vrang, strik omslaget og den løse maske ret sammen
*, strik fra ** til der er 2 masker tilbage, slå om, tag 1 maske løs af pinden som om den skulle strikkes vrang, strik 1 maske ret.

Gentag 2.-5.pind.

2-FARVET HELPATENT (rundt – gælder ærmerne):

1.OMGANG (strikkes med farven lys perlegrå):

* Strik omslaget og den løse maske vrang sammen, slå om, tag 1 maske løs af pinden som om den skulle strikkes vrang *, strik fra ** omgangen ud.

2.OMGANG (strikkes med farven havbrise):

* Slå om, tag 1 maske løs af pinden som om den skulle strikkes vrang, strik omslaget og den løse maske ret sammen *, strik fra ** omgangen ud (vær opmærksom på at det sidste omslag ikke ser ud som et omslag på pinden, men tråden med farven lys perlegrå er på forsiden af arbejdet, læg tråden over så det bliver et omslag).

Gentag 1. og 2.omgang.

RAGLAN:

Tag 4 masker ud i retmasken med mærke i hver overgang mellem forstykke/bagstykke og ærmer som forklaret under (= 16 masker taget ud på pinden).

Strik 5 masker i masken og omslaget således: * Strik omslaget og masken ret sammen, men vent med at løfte masken over på højre pind, slå om højre pind *, strik fra ** totalt 2 gange og strik masken og omslaget ret sammen 1 gang til = 5 masker (4 masker taget ud). På næste pind strikkes de nye masker ind i mønsteret, men det er ingen patent-omslag i udtagningen, derfor strikkes masken som skulle have været strikket sammen med omslaget på næste pind, uden omslag. Videre skal mærket altid sidde i den midterste af de 5 masker.

INDTAGNINGSTIPS (gælder ærmerne):

Alle indtagninger gøres på 1.omgang i A.1.

Tag ind således: Strik til der er 2 masker tilbage før masken med mærke i, strik de næste 3 masker (+ omslagene som hører til maskerne) ret sammen, slå om, tag 1 maske løs af pinden som om de skulle strikkes vrang, strik de 3 næste masker (+ omslagene som hører til maskerne) drejet ret sammen (= 4 masker taget ind).

START ARBEJDET HER:

CARDIGAN – KORT OVERSIGT OVER ARBEJDET:

Halskant og bærestykke strikkes frem og tilbage fra midt foran, oppefra og ned. Bærestykket deles til ryg & forstykke og ærmer. Ryg- og forstykke strikkes frem og tilbage på rundpind. Ærmerne strikkes rundt på strømpepinde. Til sidst strikkes forkanterne.

HALSKANT:

Slå 81-85-85-95 (97-99) masker op på rundpind 2,5 med farven havbrise i DROPS Alpaca. Strik 1 pind vrang fra vrangen. Næste pind strikkes således fra retsiden: 1 maske RETSTRIK – læs forklaring over, * 1 ret, 1 vrang *, strik fra ** til der er 2 masker tilbage på pinden, strik 1 ret og 1 maske retstrik. Når det er strikket 2-2-2-4 (4-4) pinde rib, lukkes der af til 1 knaphul i slutningen af pinden fra retsiden således: Strik til der er 5 masker tilbage på pinden, luk 2 masker af, strik 1 vrang, 1 ret og 1 maske retstrik. På næste pind slås der 2 nye masker op over de aflukkede masker. Når det er strikket totalt 5-5-5-7 (7-7) pinde rib, sættes der 1 mærke i begyndelsen af pinden.

Næste pind strikkes således fra vrangen: Luk de første 6 masker af, strik vrang over de næste 69-73-73-83 (85-87) masker og tag samtidig 0-0-4-0 (2-4) masker ind jævnt fordelt over disse masker, strik de sidste 6 masker ret, vend arbejdet, luk de første 6 masker, strik ret pinden ud= 69-73-69-83 (83-83) masker.

Strik bærestykket som forklaret under. Bærestykket skal måles fra mærket som blev sat efter ribben.

BÆRESTYKKE:

Sæt 4 mærker i arbejdet fra retsiden som forklaret under (dette gøres uden at maskerne strikkes). Mærkerne skal bruges når det skal tages ud til raglan.

Tæl 9-11-9-13 (13-13) masker, sæt 1 mærke i næste maske, tæl 13 masker, sæt 1 mærke i næste maske, tæl 21-21-21-27 (27-27) masker, sæt 1 mærke i næste maske, tæl 13 masker, sæt 1 mærke i næste maske. Det er 9-11-9-13 (13-13) masker tilbage på pinden efter sidste mærke.

Start fra vrangen med farven lys perlegrå, og strik 2-FARVET HELPATENT – læs forklaring over. Læs STRIKKETIPS og HUSK PÅ STRIKKEFASTHEDEN!

SAMTIDIG på næste pind (retsiden), tages der ud til RAGLAN i hver maske med mærke i – læs forklaring over. Tag ud til raglan på hver 4.pind totalt 0-0-2-2 (2-3) gange og derefter på hver 8.pind totalt 7-8 (7-7-8-8) gange.

Efter sidste udtagning er det 181-201-213-227 (243-259) masker på pinden.

Strik videre uden udtagninger til arbejdet måler ca 11-12-13-14 (15-16) cm fra mærket ved halsen – afslut efter 4.pind i mønsteret.

Nu deles bærestykket til ryg & forstykke og ærmer. Dvs næste pind strikkes således fra vrangen (= 5.pind i mønsteret): Strik som før over de første 26-28-31-33 (35-38) masker, sæt de næste 39-43-45-49 (51-53) masker på en tråd til ærme, slå 5-5-7-7 (7-7) nye masker op på pinden (i siden under ærmet), strik som før over de næste 51-59-61-63 (71-77) masker, sæt de næste 39-43-45-49 (51-53) masker på en tråd til ærme, slå 5-5-7-7 (7-7) nye masker op på pinden (i siden under ærmet), og strik som før over de sidste 26-28-31-33 (35-38) masker. Ryg & forstykke og ærmer strikkes videre hver for sig. Herfra måles arbejdet videre!

RYG & FORSTYKKE:

= 113-125-137-143 (155-167) masker. Start fra retsiden med 2.pind i 2-farvet helpatent, og fortsæt frem og tilbage som før med 1 maske retstrik i hver side (husk at maskerne som blev slået op under ærmerne, ikke har patent-omslag på første pind).

SAMTIDIG når arbejdet måler ca 1-4-5-4 (6-9) cm fra delingen – sørg for at næste pind er 2.pind i 2-farvet helpatent, strikkes der mønster således fra retsiden: 1 maske retstrik, A.1, strik A.2 totalt 18-20-22-23 (25-27) gange, A.3, 1 maske retstrik.

Fortsæt mønsteret frem og tilbage således, dvs 2-farvet helpatent fortsætter som før, men på hver 12.pind (strikkes fra retsiden med farven lys perlegrå), tages der ud og ind i mønsteret som vist i A.3.

Fortsæt A.1 til A.3 til arbejdet måler ca 9-12-13-15 (17-20) cm fra delingen – afslut efter en pind med pil i A.3.

Fortsæt med farven havbrise.

Strik 1 pind ret fra retsiden hvor alle omslag strikkes ret sammen med masken som de hører til 113-125-137-143 (155-167) masker.

Strik 1 pind vrang fra vrangen med 1 maske retstrik i hver side og tag samtidig 20-26-26-26 (30-30) masker ud jævnt fordelt = 133-151-163-169 (185-197) masker.

Næste pind strikkes således fra retsiden: 1 maske retstrik, * 1 ret, 1 vrang *, strik fra ** til der er 2 masker tilbage, strik 1 ret og 1 maske retstrik. Fortsæt ribben således i ca 2 cm. Luk lidt løst af med ret over ret og vrang over vrang. Cardiganen måler ca 24-28-30-33 (36-40) cm fra skulderen og ned.

ÆRMER:

Sæt de 39-43-45-49 (51-53) masker fra tråden i den ene side af arbejdet på strømpepinde 2,5 og strik 1 maske i hver af de 5-5-7-7 (7-7) masker under ærmet = 44-48-52-56 (58-60) masker. Sæt et mærke i den 3.-3.-5.-5. (5.-5.) maske under ærmet. Strik

2-FARVET HELPATENT rundt – sørg for at mønsteret fortsætter rigtig efter bærestykket, og husk at maskerne som blev strikket op midt under ærmet, ikke har patent-omslag på første omgang.

Når ærmet måler 3 cm fra delingen, starter indtagningen under ærmet – læs INDTAGNINGSTIPS. Tag ind således på hver 3-3-3-3. (6-6.) cm totalt 1-2-2-3 (3-3) gange = 40-40-44-44 (46-48) masker.

Strik til ærmet måler ca 7-10-12-13 (18-22) cm – afslut efter en omgang med farven havbrise, og fortsæt med farven havbrise.

Strik 1 omgang ret hvor alle omslag strikkes ret sammen med masken som de hører til = 40-40-44-44 (46-48) masker. Strik 1 omgang ret hvor der tages 2-2-2-2 (4-4) masker ud jævnt fordelt = 42-42-46-46 (50-52) masker. Strik rib (1 ret / 1 vrang) i ca 2 cm. Luk lidt løst af med ret over ret og vrang over vrang.

Ærmet måler ca 9-12-14-15 (20-24) cm fra delingen. Strik det andet ærme på samme måde.

HØJRE FORKANT:

Start fra retsiden nederst på højre forstykke, brug rundpind 2,5 og farven havbrise, og strik ca 61-71-77-85 (93-105) masker op indenfor 1 maske retstrik op til hvor der blev lukket af på halskanten. Maskeantallet skal kunne deles med 2 + 1.

Næste pind strikkes således fra vrangen: 1 maske retstrik, * 1 vrang, 1 ret *, strik fra ** til der er 2 masker tilbage, strik 1 vrang og 1 maske retstrik. Fortsæt ribben således.

Når kanten måler 1 cm, lukkes der af til 4-4-4-4 (5-5) knaphuller jævnt fordelt. Nederste knaphul placeres ca 1½ til 2 cm fra nederste kant. Øverste knaphul blev lukket af på halskanten. De resterende 3-3-3-3 (4-4) knaphuller placeres jævnt fordelt mellem øverste og nederste knaphul.

1 knaphul = luk 2 masker af og slå 2 nye masker op over de aflukkede masker på næste pind.

Strik videre til forkanten måler ca 1½ til 2 cm.

Luk lidt løst af med ret over ret og vrang over vrang.

VENSTRE FORKANT:

Start fra retsiden øverst i halsen på venstre forstykke der hvor maskerne blev lukket af på halskanten, brug rundpind 2,5 og farven havbrise, og strik lige så mange masker op som på højre forkant. Strik rib på samme måde som på højre forkant til den måler ca 1½ til 2 cm. Luk lidt løst af med ret over ret og vrang over vrang.

MONTERING:

Sy knapperne i på venstre forkant.

Diagram forklaring

 = slå om, tag 1 maske løs af pinden som om den skulle strikkes vrang

 = strik omslaget og den løse maske vrang sammen

 = strik omslaget og den løse maske ret sammen

 = strik omslaget og den løse maske ret sammen

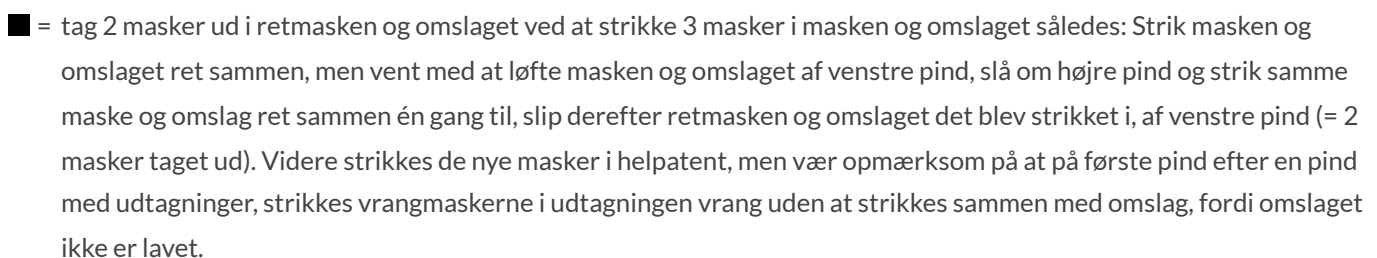
 = tag 2 masker ud i retmasken og omslaget ved at strikke 3 masker i masken og omslaget således: Strik masken og omslaget ret sammen, men vent med at løfte masken og omslaget af venstre pind, slå om højre pind og strik samme maske og omslag ret sammen én gang til, slip derefter retmasken og omslaget det blev strikket i, af venstre pind (= 2 masker taget ud). Videre strikkes de nye masker i helpatent, men vær opmærksom på at på første pind efter en pind med udtagninger, strikkes vrangmaskerne i udtagningen vrang uden at strikkes sammen med omslag, fordi omslaget ikke er lavet.

Diagram til DROPS Baby 43-18

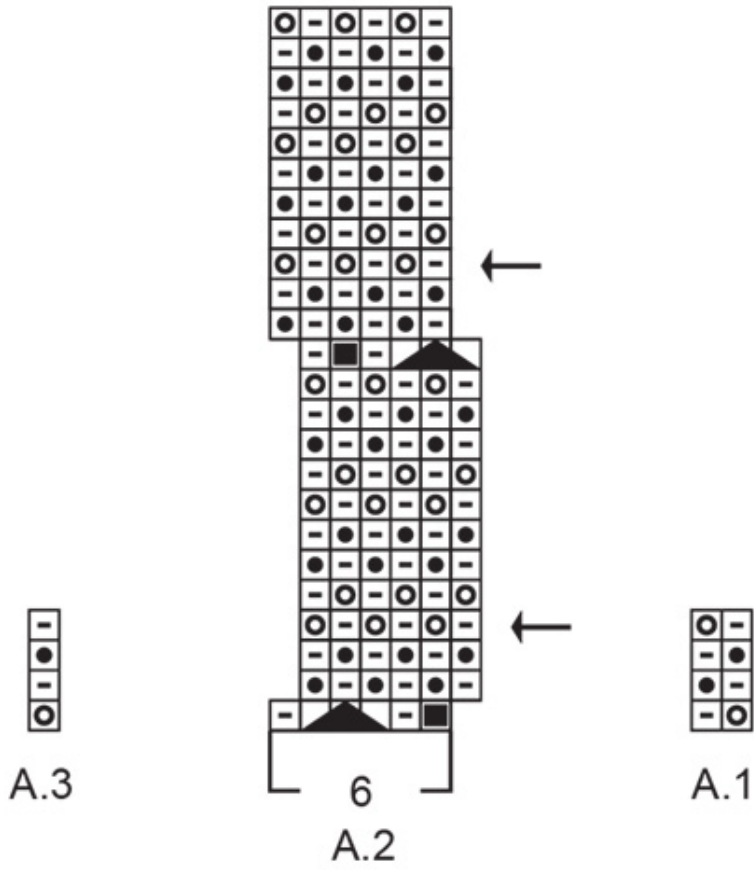
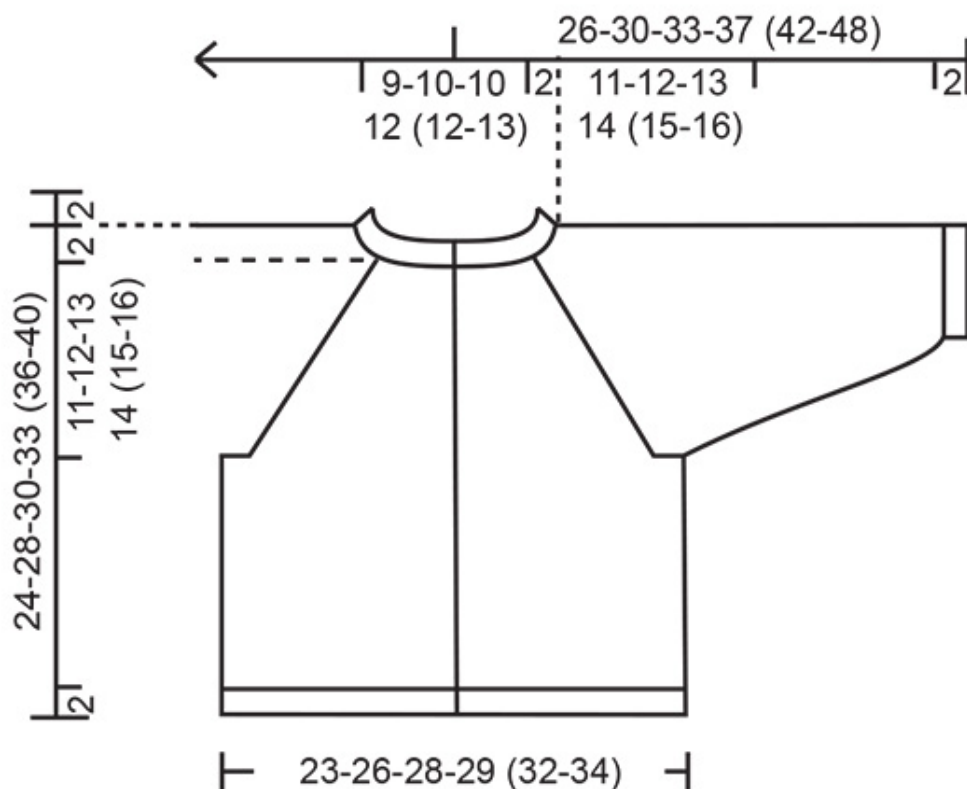
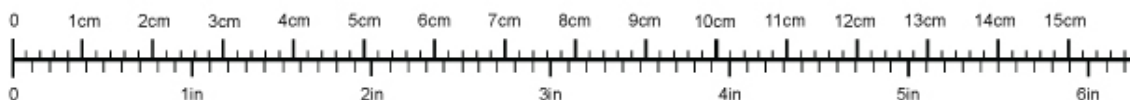


Diagram til DROPS Baby 43-18



♥ Har du lavet denne eller nogle af vore andre modeller? Del dine billeder i sociale medier og mærk dem med #dropsdesign, så vi kan se dem!

Brug mig til at måle dit projekt!



For at få centimetermålene 100% rigtige, skal du printe opskriften ud i fuld skala (du må ikke bruge knappen for "tilpas siden").

Behøver du hjælp med opskriften?

Du finder 27 instruktionsvideoer, kommentarer/spørgsmål og mere i opskriften på www.garnstudio.com **Har du købt DROPS garn til dette projekt?** Da har du også ret til at få hjælp i butikken, som har solgt dig garnet.

Vi sætter en ære i at vores opskrifter er fejlfrie og lette at forstå. Alle opskrifter er oversat fra de norske og du kan altid tjekke original opskriften for mål og udregninger.

Hvis vi får information om at der kan være en fejl i en opskrift, så vil vi gå igennem opskriften og rette eventuelle fejl. Dette vil normalt tage 7-10 dage. Hvis der ikke bliver lavet en rettelse, betyder det at vi ikke kan finde nogle fejl.

Vil du vide hvor du kan købe garnet til denne opskrift?

Prøv en DROPS Super Store!

- YarnLiving
- Rito
- Svinninge Garn
- Strikkenyheder.dk
- Nicoline
- Netgarn
- Smykkesten og Fritid
- MARISTA Garn & Strikkebutik
- Centrum Garn
- Enghoff Garn
- Annettes-haandstriik

SALE
30% OFF

8. April til 30. April

garnstudio.com



© 1982-2022 DROPS Design A/S. Alle rettigheder er reserveret. Dette dokument med tilhørende underdokumenter har copyright. Læs mere om hvad du kan gøre med vore opskrifter, nedert i alle vore opskrifter på hjemmesiden.