

DROPS Design®

Edeltraut



Strikket bluse i DROPS Alpaca Bouclé og DROPS Kid-Silk. Arbejdet strikkes nedefra og op i glatstrik med slids i siderne, dobbelt halskant og kanter i rib. Størrelse XS - XXL.

DROPS 237-27

DROPS Design: Model ab-135

Garngruppe C + A eller D

STØRRELSE:

XS - S - M - L - XL - XXL

MATERIALER:

DROPS ALPACA BOUCLÉ fra Garnstudio (tilhører garngruppe C)

250-300-300-350-400-400 g farve 0100, natur

Og brug:

DROPS KID-SILK fra Garnstudio (tilhører garngruppe A)

100-100-125-125-125-150 g farve 44, måneskin

PINDE:

DROPS RUNDPIND NR 6: Længde 80 cm.

DROPS RUNDPINDE NR 5: Længde 40 cm og 80 cm.

DROPS STRØMPEPNNER 5.

DROPS STRØMPEPINDE 6.

Teknikken MAGIC LOOP kan bruges – da behøver man kun en rundpind på 80 cm i hvert pinde-nr.

STRIKKEFASTHED:

14 masker i bredden og 16 pinde i højden med glatstrik og 1 tråd i hver kvalitet = 10 x 10 cm.

OBS: Husk at pinde nr kun er vejledende. Får du for mange masker på 10 cm, skift til tykkere pinde. Får du for få masker på 10 cm, skift til tyndere pinde.

FORKLARING TIL OPSKRIFTEN:

RETSTRIK (strikkes frem og tilbage):

Strik ret på hver pind.

MØNSTER:

Se diagram A.1. Diagrammet viser alle pinde i mønsteret set fra retsiden.

UDTAGNINGSTIPS (gælder midt under ærmet):

Strik til der er 1 maske tilbage før mærketråden, slå om, strik 2 masker ret (mærketråden sidder mellem disse 2 masker), slå om (= 2 masker taget ud). På næste omgang strikkes omslagene drejet ret, så det ikke bliver hul. Videre strikkes de nye masker i glatstrik.

START ARBEJDET HER:

BLUSE – KORT OVERSIGT OVER ARBEJDET:

Bagstykket og forstykket strikkes frem og tilbage hver for sig. Ærmerne strikkes rundt på strømpepinde/rundpind op til ærmekuplen, derefter strikkes resten af ærmet frem og tilbage. Det strikkes masker op til en dobbelt halskant som strikkes rundt, bukkes dobbelt og monteres på vrangsiden af blusen.

BAGSTYKKE:

Slå 85-93-101-109-119-129 masker op på rundpind 5 med 1 tråd i hver kvalitet (= 2 tråde). Strik 1 pind vrang fra vrangen. Derefter strikkes der rib således:

1 kantmaske RETSTRIK – læs forklaring over, strik A.1 til der er 2 masker tilbage på pinden, strik første maske i A.1, så ribben starter og slutter ens og afslut med 1 kantmaske retstrikt. Fortsæt frem og tilbage således til ribben måler 10 cm.

Strik 1 pind ret fra retsiden hvor der tages 22-24-27-29-32-34 masker ind jævnt fordelt = 63-69-74-80-87-95 masker.

Skift til rundpind 6. Strik glatstrikt og slå 1 ny maske op i slutningen af de 2 næste pinde (= kantmasker til søm) = 65-71-76-82-89-97 masker.

Fortsæt i glatstrikt med 1 kantmaske retstrikt i hver side. HUSK PÅ STRIKKEFASTHEDEN!

Når arbejdet måler 31-32-33-34-35-36 cm, slås der 1 ny maske op i hver side i slutningen af de 2 næste pinde – de skal bruges til montering af ærmerne = 67-73-78-84-91-99 masker.

Strik videre i glatstrikt og 1 kantmaske retstrikt i hver side.

Når arbejdet måler 49-51-52-54-56-58 cm, lukkes de midterste 21-21-22-22-23-23 masker af til hals og hver skulder strikkes færdig for sig. Strik videre som før, og luk af til hals på begyndelsen af hver pind fra halsen således: Luk 1 maske af 0-1-1-1-1-0 gang og 2 masker 1-1-1-1-1-2 gange = 21-23-25-28-31-34 masker tilbage på skulderen. Strik til arbejdet måler 52-54-56-58-60-62 cm. Luk af med ret fra retsiden. Strik den anden skulder på samme måde.

FORSTYKKE:

Slå op og strik på samme måde som bagstykket til arbejdet måler 46-47-49-50-52-53 cm = 67-73-78-84-91-99 masker på pinden. Nu sættes de midterste 11-13-14-14-15-17 masker på en tråd til hals og hver skulder strikkes færdig for sig. Derefter lukkes der af til hals på hver pind fra halsen således: Luk 1 maske af 3 gange og 2 masker 2 gange = 21-23-25-28-31-34 masker på skulderen. Luk af når arbejdet måler 52-54-56-58-60-62 cm. Strik den anden skulder på samme måde.

ÆRMER:

Slå 38-40-42-44-44-46 masker op på strømpepinde 5 med 1 tråd i hver kvalitet (= 2 tråde). Strik rib ifølge A.1 i 6 cm. Skift til strømpepinde 6 og strik 1 omgang ret hvor der tages 4 masker ind jævnt fordelt på omgangen = 34-36-38-40-40-42 masker.

Sæt en mærketråd på begyndelsen af omgangen. Lad mærketråden følge med videre i arbejdet. Strik rundt i glatstrikt. Når arbejdet måler 8-8-7-11-7-8 cm, tages der 2 masker ud midt under ærmet – læs UDTAGNINGSTIPS. Tag ud således på ca hver 3.-2½.-2½.-2.-2.-2.cm, totalt 12-13-13-14-15-15 gange = 58-62-64-68-70-72 masker. Strik videre til ærmet måler 43-43-42-41-40-38 cm.

På næste omgang lukkes de midterste 7 masker af midt under ærmet. Videre strikkes arbejdet færdig frem og tilbage på pinden.

Nu lukkes der af til ærmekuppel således: Luk 3 masker af på begyndelsen af hver pind til arbejdet måler ca 47-47-46-45-44-42 cm. Luk de resterende masker af.

Strik det andet ærme på samme måde.

MONTERING:

Sy skuldersømmene indenfor aflukningskanten. Sy ærmerne i ryg- og forstykke indenfor 1 kantmaske retstrik på ryg- og forstykke og indenfor aflukningskanten på ærmerne. Sy sidesømmene fra ærmegabet og ned til ribben indenfor 1 kantmaske i retstrik (= 10 cm slids i hver side).

HALS:

Strik ca 74 til 92 masker op (inklusive maskerne på tråden) på lille rundpind 5 med 1 tråd i hver kvalitet. Maskeantallet skal kunne deles med 2. Strik A.1 rundt over alle masker. Fortsæt ribben til arbejdet måler 10 cm, luk af med ret over drejet ret og vrang over vrang. Buk ribben ned på indersiden af tøjet. Sy ribben fast så det bliver en dobbelt halskant. For at undgå at halskanten strammer og vipper udad, er det vigtigt at sømmen er elastisk.

Diagram forklaring

☐ = drejet ret fra retsiden, drejet vrang fra vrangen

☒ = vrang fra retsiden, ret fra vrangen



A.1

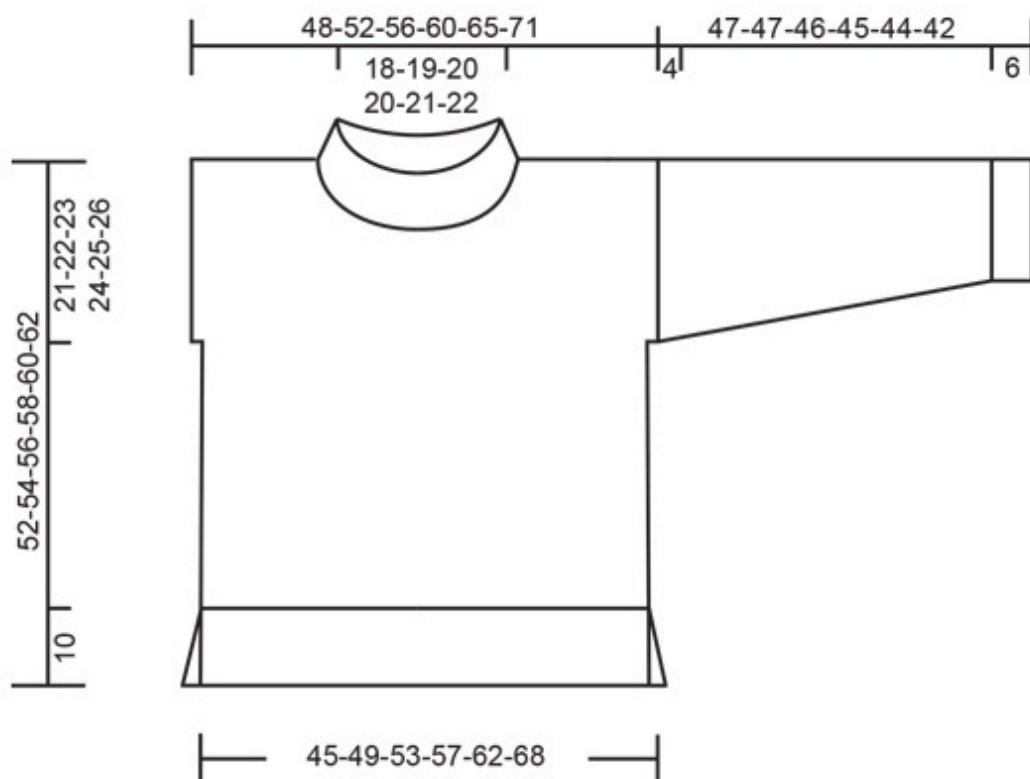

Har du lavet denne opskrift?

Så tagger du dine billeder med #dropspattern #edeltrautsweater eller sender dem til #dropsfan galleriet.

Behøver du hjælp med opskriften?

Du finder 36 instruktionsvideoer, kommentarer/spørgsmål og mere i opskriften på www.garnstudio.com
Har du købt DROPS garn til dette projekt? Da har du også ret til at få hjælp i butikken, som har solgt dig garnet.

© 1982-2025 DROPS Design A/S. Alle rettigheder er reserveret. Dette dokument med tilhørende underdokumenter har copyright. Læs mere om hvad du kan gøre med vore opskrifter, nedert i alle vore opskrifter på hjemmesiden.