

Country Life Cardigan by DROPS Design

Strikket jakke i DROPS Nepal. Arbejdet strikkes ovenfra og ned med skulderudtagning til sadelskuldre og hulmønster. Størrelse S - XXXL.

DROPS Design: Model ne-338

Garngruppe C eller A + A

STØRRELSE:

S - M - L - XL - XXL - XXXL

MATERIALER:

DROPS NEPAL fra Garnstudio (tilhører garngruppe C)

500-550-600-700-750-800 g farve 0300, beige

STRIKKEFASTHED:

16 masker i bredden og 20 pinde i højden med glatstrik = 10 x 10 cm.

PINDE:

DROPS STRØMPEPINDE NR 5,5.

DROPS RUNDPINDE NR 5,5: Længde på 60 cm eller 80 cm til glatstrik.

DROPS STRØMPEPINDE NR 4,5.

DROPS RUNDPINDE NR 4,5: Længde på 60 eller 80 cm til rib.

Pinde nr er kun vejledende. Får du for mange masker på 10 cm, skift til tykkere pinde. Får du for få masker på 10 cm, skift til tyndere pinde.

DROPS KNAP, Marble NR 629: 6-6-7-7-7-7 stk.

Strikkefasthed – [Se hvorfor og hvordan du måler her](#)

Alternativt garn – [Se hvordan du bytter garn her](#)

Garngruppe A til F – [Brug samme opskrift og byt garn her](#)

Garnforbrug ved alternativt garn – [Brug vores garn-omregner her](#)



DROPS 218-13



Garnpriser (per 31.05.2021)

Garn (vægt)	Indhold	Danmark
DROPS Nepal uni colour (50g)	65% Uld, 35% Alpaca	22.00 DKK
DROPS Nepal mix (50g)	65% Uld, 35% Alpaca	23.00 DKK

 Garnet til denne opskrift koster fra **220.00kr***.

(*) Pris for opskriften er udregnet efter den mindste størrelse / billigste farve. Du finder en oversigt over priserne i denne udskrift, som du kan brug hvis du vil regne prisen ud for andre størrelser.

Alt garn som er brugt i denne opskrift er DROPS garn. Du finder butikker og opdaterede farvekort på garnstudio.com

Opskrift DROPS 218-13

FORKLARING TIL OPSKRIFTEN:

RETSTRIK (strikkes frem og tilbage):

Strik ret på alle pinde.

MØNSTER:

Se diagram A.1 og A.2. Vælg diagram for din størrelse.

INDTAGNINGSTIPS (gælder ærmerne i størrelse L-XL-XXL-XXXL):

Tag 1 maske ind på hver side af mærket således: Strik til der er 3 masker tilbage før mærket, strik 2 masker ret sammen, strik 2 masker ret (mærket sidder mellem disse masker), tag 1 maske løs af pinden som om den skulle strikkes ret, strik 1 maske ret, løft den løse maske over masken som blev strikket.

KNAPHUL:

Luk af til 6-6-7-7-7-7 knaphuller på højre forkant.

1 knaphul = strik 2 masker sammen og slå om – OBS: Det bliver pænest hvis der lukkes af til knaphul ved at strikke 2 vrang sammen i et parti med 2 vrangmasker (set fra retsiden). På næste pind strikkes omslaget ret så der bliver hul.

Nederste knaphul placeres ca 4 cm fra nederste kant, og øverste knaphul ca 1 cm fra halskanten. De resterende 4-4-5-5-5-5 knaphuller placeres jævnt med ca 9-9½-8½-8½-9-9½ cm mellem hvert knaphul.

AFLUKNINGSTIPS:

For at undgå at aflukningskanten strammer når der lukkes af, kan der lukkes af med en tykkere pind. Hvis dette også bliver for stramt, kan der laves omslag efter ca hver 4.maske samtidig med at der lukkes af (omslagene lukkes af som almindelige masker).



START ARBEJDET HER:

JAKKE - KORT OVERSIGT OVER ARBEJDET:

Jakken strikkes i et stykke ovenfra og ned. Halskanten bukkes dobbelt ved montering. Der tages ud til skulder og ærmekuppel. Bærestykket deles til ryg & forstykke og ærmer. Ryg- og forstykke strikkes videre frem og tilbage på rundpind. Ærmerne strikkes rundt på strømpepinde/ lille rundpind.

HALSKANT:

Slå 82-86-90-94-98-102 masker op (inklusive 5 kantmasker i hver side mod midt foran) på rundpind 4,5 med Nepal. Strik 1 pind vrang fra vrangen.

Derefter strikkes der rib fra retsiden således: Strik 1 maske RETSTRIK – læs forklaring over, 1 ret, 2 vrang, * 2 ret, 2 vrang *, strik fra ** til der er 2 masker tilbage og afslut med 1 ret og 1 maske retstriik. Fortsæt ribben således i 6 cm.

På næste pind fra retsiden lukkes de første 5 masker af, strik glatstriik og tag 4-8-16-12-24-30 masker ud jævnt fordelt til der er 5 masker tilbage, strik 2 ret, 2 vrang og 1 maske retstriik over de sidste 5 masker.

På næste pind fra vrangen lukkes de første 5 masker af, strik glatstriik pinden ud = 76-84-96-96-112-122 masker.

Skift til rundpind 5,5. Sæt 1 mærke i begyndelsen af rækken midt foran, bærestykket skal måles fra dette mærke!

BÆRETYKKE:

Nu tages der ud på skulderen således:

SKULDERUDTAGNING:

Næste pind strikkes således fra retsiden:

Strik 1 kantmaske retstriik, 15-17-20-20-25-27 masker glatstriik (= venstre forstykke), A.1 (= 3 masker), A.2 (= 3 masker = venstre skulder), 32-36-42-42-48-54 masker glatstriik (= bagstykket), A.1 over 3 masker, A.2 over 3 masker (= højre skulder), 15-17-20-20-25-27 masker glatstriik og afslut med 1 kantmaske retstriik (= højre forstykke).

HUSK PÅ STRIKKEFASTHEDEN!

Når A.1 og A.2 er strikket 1 gang i højden, er der 116-124-136-144-160-170 masker på pinden.

Næste pind strikke således fra retsiden:

Strik 1 kantmaske retstriik, 25-27-30-32-37-39 masker glatstriik (= venstre forstykke), A.1 over 3 masker, A.2 over 3 masker (= venstre skulder), 52-56-62-66-72-78 masker glatstriik (= bagstykket), A.1 over 3 masker, A.2 over 3 masker (= højre skulder), 25-27-30-32-37-39 masker glatstriik og afslut med 1 kantmaske retstriik (= højre forstykke).

Når A.1 og A.2 er strikket 1 gang til i højden (dvs totalt 2 gange i højden), er der 156-164-176-192-208-218 masker på pinden.



Arbejdet måler ca 10-10-10-12-12-12 cm fra mærket.

ÆRMEUDTAGNING:

Nu tages der ud til ærmer på næste pind fra retsiden således:

Strik 1 kantmaske retstrik, 25-27-30-32-37-39 masker glatstrik (= venstre forstykke), A.1 over 3 masker, 20-20-20-24-24-24 masker glatstrik, A.2 over 3 masker (= venstre ærme), 52-56-62-66-72-78 masker glatstrik (= bagstykket), A.1 over 3 masker, 20-20-20-24-24-24 masker glatstrik, A.2 over 3 masker (= højre ærme), 25-27-30-32-37-39 masker glatstrik og afslut med 1 kantmaske retstrik (= højre forstykke).

Når A.1 og A.2 er strikket 1 gang til i højden (dvs totalt 3 gange inklusive skulderen), er der 196-204-216-240-256-266 masker på pinden.

Næste pind strikkes således fra retsiden:

Strik 1 kantmaske retstrik, 25-27-30-32-37-39 masker glatstrik, A.1 over 3 masker, 40-40-40-48-48-48 masker glatstrik, A.2 over 3 masker, 52-56-62-66-72-78 masker glatstrik, A.1 over 3 masker, 40-40-40-48-48-48 masker glatstrik, A.2 over 3 masker, 25-27-30-32-37-39 masker glatstrik, og afslut med 1 kantmaske retstrik.

Når A.1 og A.2 er strikket totalt 4 gange i højden (dvs 2 gange på skulderen og 2 gange når der tages ud til ærme), er der 236-244-256-288-304-314 masker på pinden.

Arbejdet måler ca 20-20-20-24-24-24 cm fra mærket efter halskanten.

Nu strikkes arbejdet videre i glatstrik med 1 kantmaske retstrik i hver side af arbejdet.

Udtagningen er nu færdig i størrelse S-M-L-XL-XXL, men fortsætter således i størrelse XXXL:

STR XXXL:

Sæt 1 mærke mellem de 2 masker mellem omslagene i hver A.1 og A.2 (= 4 mærker). På næste pind tages der 1 maske ud på hver side af hvert mærke således:

Strik til der er 1 maske tilbage før mærket, slå om (= 1 maske taget ud), strik 2 masker glatstrik (mærket sidder mellem disse masker), slå om (= 1 maske taget ud = totalt 8 masker taget ud på pinden). Omslagene strikkes drejet på næste pind, det skal ikke blive hul.

Tag ud således på hver pind fra retsiden totalt 2 gange = 330 masker.

ALLE STØRRELSER:

= 236-244-256-288-304-330 masker.

Strik videre i glatstrik med 1 kantmaske retstrik i hver side af arbejdet.

Når arbejdet måler 20-22-23-25-27-29 cm fra mærket efter halskanten, deles arbejdet til ryg & forstykke og ærmer således:

Strik 1 kantmaske retstrik, 36-37-38-43-46-51 masker glatstrik, sæt de næste 45-46-50-57-58-62 masker på en tråd til ærme og slå 6-8-10-10-12-12 masker op under ærmet, 72-76-78-86-94-102 masker glatstrik, sæt de næste 45-46-50-57-58-62 masker på en tråd til ærme og slå 6-8-10-10-12-12 masker op under ærmet, 36-37-38-43-46-51 masker glatstrik og afslut med 1 kantmaske retstrik.

RYG & FORSTYKKE:

= 158-168-176-194-212-230 masker.

Fortsæt i glatstrik og 1 kantmaske retstrik i hver side af arbejdet.

Når arbejdet måler 25-25-26-26-26-26 cm fra delingen (eller til ønsket længde, der er nu ca 4 cm



tilbage), tages der 2-0-0-2-0-2 masker ud jævnt fordelt på næste pind fra vrangen = 160-168-176-196-212-232 masker.

Skift til rundpind 4,5 og strik rib med start fra retsiden således:

Strik 1 kantmaske retstrik, * 2 ret, 2 vrang *, strik fra *-* til der er 3 masker tilbage, afslut med 2 masker ret og 1 kantmaske retstrik.

Fortsæt således til ribben måler 4 cm. Luk af med ret - læs AFLUKNINGSTIPS. Jakken måler ca 52-54-56-58-60-62 cm fra skulderen.

ÆRMER:

Sæt de 45-46-50-57-58-62 masker fra tråden i den ene side af arbejdet på strømpepinde/lille rundpind 5,5 og strik 1 maske i hver af de 6-8-10-10-12-12 masker som blev slået op under ærmet = 51-54-60-67-70-74 masker.

Strik rundt i glatstrik.

I størrelse L-XL-XXL-XXXL tages der ind således:

STØRRELSE L-XL-XXL-XXXL:

Sæt 1 mærke midt mellem de 10-10-12-12 masker som blev slået op under ærmet. Der skal senere tages ind på hver side af dette mærke.

Når ærmet måler 3 cm fra delingen, tages der 1 maske ind på hver side af mærket - læs

INDTAGNINGSTIPS. Tag ind således på hver 12.-12.-7.-5.cm totalt 1-3-4-5 gange = 58-61-62-64 masker.

ALLE STØRRELSER:

= 51-54-58-61-62-64 masker.

Strik glatstrik til arbejdet måler 40-38-37-37-35-33 cm (eller til ønsket længde, der er nu ca 3 cm tilbage).

På næste omgang tages der 13-14-14-11-14-12 masker ud jævnt fordelt = 64-68-72-72-76-76 masker. Skift til strømpepinde/ lille rundpind 4,5.

Strik rib (= 2 ret/ 2 vrang) over alle masker.

Luk af med ret når ribben måler 3 cm.

Strik det andet ærme på samme måde.

VENSTRE FORKANT:

Start øverst i halsen (dvs fra der hvor maskerne på halskanten blev lukket af af) på venstre forstykke, strik masker op indenfor 1 kantmaske retstrik. Strik ca 79-99 masker op (sørg for at maskeantallet kan deles med 4 + 3) fra retsiden på rundpind 4,5 med Nepal.

Strik rib med start fra vrangen således: Strik 2 kantmasker retstrik, * 2 masker vrang, 2 masker ret *, strik fra *-* til der er 1 maske tilbage, og afslut med 1 maske retstrik. Fortsæt ribben således til forkanten måler ca 3 cm (afpas målet med maskerne som blev lukket af på halskanten). Luk af med retstrik over retstrik, ret over ret og vrang over vrang.

HØJRE FORKANT:

Start nederst på jakken på højre forstykke og strik masker op indenfor 1 kantmaske retstrik. Strik lige så mange masker op som blev strikket op på venstre forkant fra retsiden på rundpind 4,5 med Nepal.



Strik rib med start fra vrangen således: Strik 1 maske retstrik, * 2 masker ret, 2 masker vrang *, strik fra *-* til der er 2 masker tilbage, og strik 2 masker retstrik. Når ribben måler ca 1½ cm, lukkes der af til KNAPHUL – læs forklaring over. Fortsæt ribben til forkanten måler 3 cm, afpas målet med venstre forkant. Luk af med retstrik over retstrik, ret over ret og vrang over vrang.

MONTERING:

Buk ribben øverst i halsen ned på indersiden af tøjet. Sy ribben fast så der bliver en dobbelt bukkekant. For at undgå at halskanten strammer og vipper udad, er det vigtigt at sømmen er elastisk. Sy åbningen sammen mod midt foran på forkanterne med små sting. Sy knapper i på venstre forkant.

Diagram forklaring

□ = ret fra retsiden, vrang fra vrangen

□□ = lav 1 omslag mellem 2 masker

← = strikkeretning

Diagram til DROPS 218-13



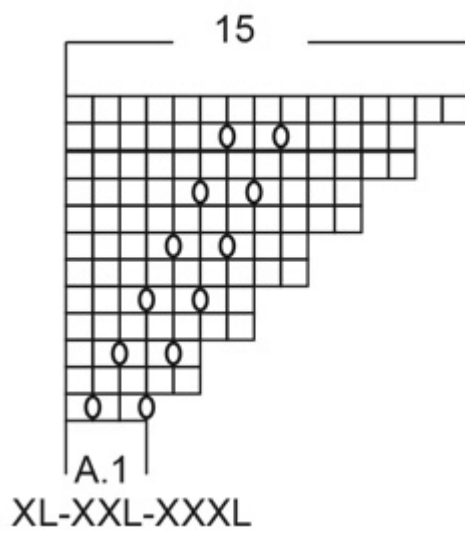
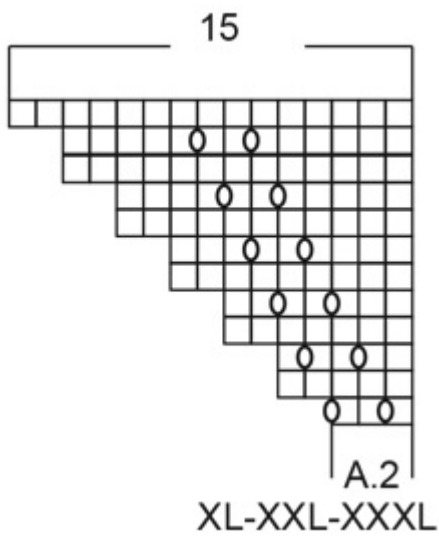
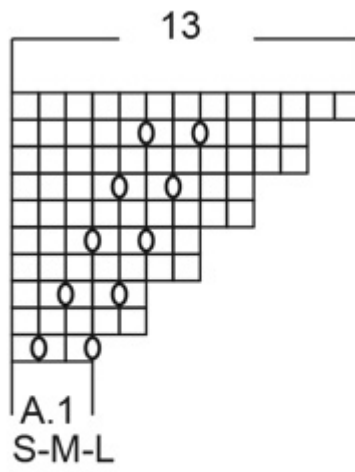
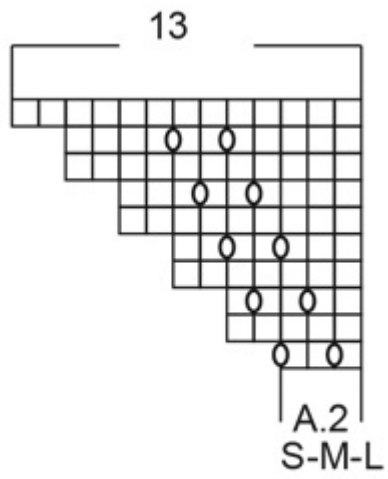

Diagram til DROPS 218-13



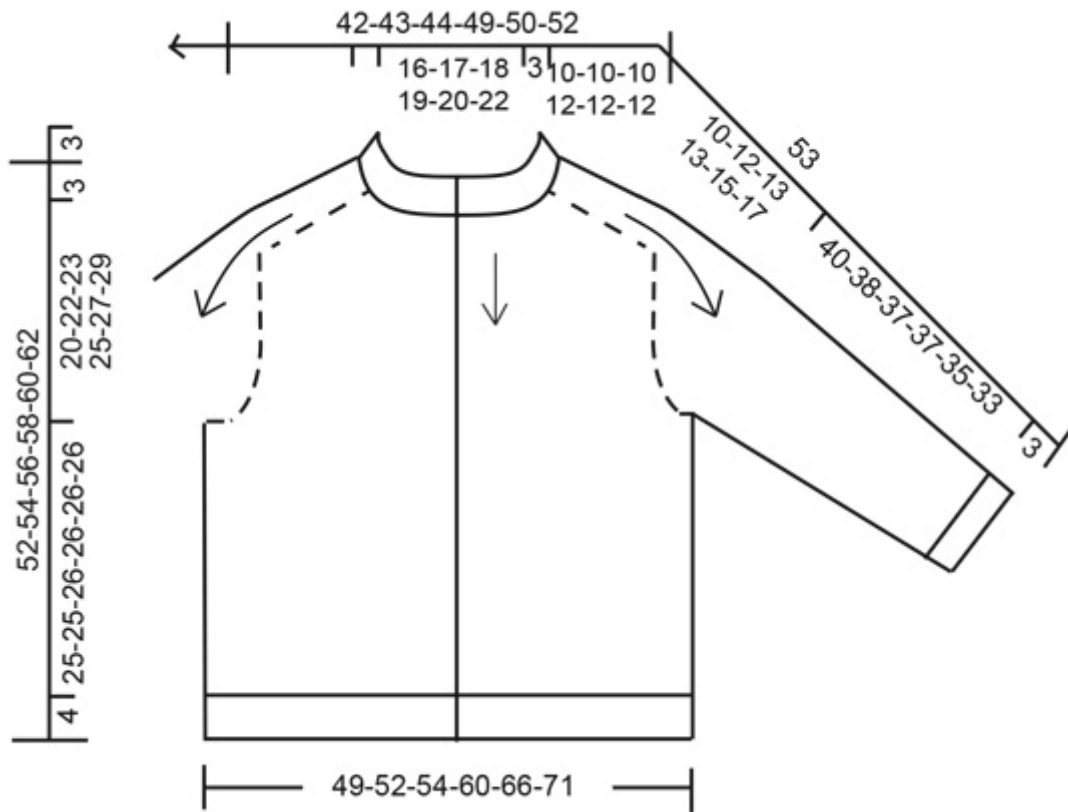
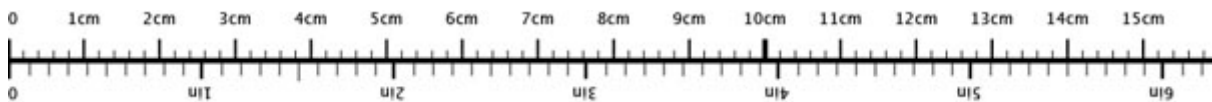

Diagram til DROPS 218-13

♥ Har du lavet denne eller nogle af vore andre modeller? Del dine billeder i sociale medier og mærk dem med #dropsdesign, så vi kan se dem!

Brug mig til at måle dit projekt!



For at få centimetermålene 100% rigtige, skal du printe opskriften ud i fuld skala (du må ikke bruge knappen for "tilpas siden").

Behøver du hjælp med opskriften?

Du finder 28 instruktionsvideoer, kommentarer/spørgsmål og mere i opskriften på www.garnstudio.com **Har du købt DROPS garn til dette projekt?** Da har du også ret til at få hjælp i butikken, som har solgt dig garnet.

Vi sætter en ære i at vores opskrifter er fejlfrie og lette at forstå. Alle opskrifter er oversat fra de norske og du kan altid tjekke original opskriften for mål og udregninger.

Hvis vi får information om at der kan være en fejl i en opskrift, så vil vi gå igennem opskriften og rette eventuelle fejl. Dette vil normalt tage 7-10 dage. Hvis der ikke bliver lavet en rettelse, betyder det at vi ikke kan finde nogle fejl.

Vil du vide hvor du kan købe garnet til denne opskrift?



Prøv en DROPS Super Store!

- YarnLiving
- Rito
- Strikkenyheder.dk
- Nicoline
- Netgarn
- MARISTA Garn & Strikkebutik
- Centrum Garn
- Smykkesten og Fritid
- Annettes-haandstrik
- Enghoff Garn
- ImpaZ Garn



© 1982-2021 DROPS Design A/S. Alle rettigheder er reserveret. Dette dokument med tilhørende underdokumenter har copyright. Læs mere om hvad du kan gøre med vore opskrifter, nedert i alle vore opskrifter på hjemmesiden.

