

## Bright Prairie by DROPS Design

Hæklet bluse i DROPS Cotton Merino. Arbejdet hækles med strukturmønster og pufærmer. Størrelse S - XXXL.

DROPS Design: Model cm-135

Garngruppe B

STØRRELSE:

S - M - L - XL - XXL - XXXL

MATERIALER:

DROPS COTTON MERINO fra Garnstudio (tilhører garngruppe B)

500-550-600-650-700-800 g farve 01, natur

HÆKLEFASTHED:

17 stangmasker i bredden og 9 rækker i højden = 10 x 10 cm.

HÆKLENÅL:

DROPS HÆKLENÅL NR 4.

Nål nr er kun vejledende. Får du for mange masker på 10 cm, skift til tykkere hæklenål. Får du for få masker på 10 cm, skift til tyndere hæklenål.



DROPS 222-40

## Garnpriser (per 26.04.2021)

Garn (vægt)	Indhold	Danmark
DROPS Cotton Merino uni colour (50g)	50% Uld, 50% Bomuld	32.00 DKK

 Garnet til denne opskrift koster fra 320.00kr\*.

(\*) Pris for opskriften er udregnet efter den mindste størrelse / billigste farve. Du finder en oversigt over priserne i denne udskrift, som du kan brug hvis du vil regne prisen ud for andre størrelser.

Alt garn som er brugt i denne opskrift er DROPS garn. Du finder butikker og opdaterede farvekort på [garnstudio.com](http://garnstudio.com)

# Opskrift DROPS 222-40

---

## FORKLARING TIL OPSKRIFTEN:

---

### MØNSTER:

Se diagram A.1 og A.7.

### HÆKLEINFORMATION:

På begyndelsen af hver række med fastmasker startes der med 1 luftmaske (denne luftmaske erstatter ikke første fastmaske).

På begyndelsen af hver række med stangmasker startes der med 3 luftmasker (disse luftmasker erstatter ikke første stangmaske). Afslut rækken med 1 stangmaske i den 3. luftmaske, denne stangmaske hækles for at mønsteret skal blive ens i hver side, og hoppes over på næste række.

### HÆKLETIPS TIL LUFTMASKE:

Hvis du hækler yderst på hæklenålen, kan luftmasken let blive for stram.

1 luftmaske skal være lige så lang som 1 fastmaske/stangmaske er bred.

### INDTAGNINGSTIPS-1:

Tag 1 stangmaske ind ved at hække 2 stangmasker sammen således:

Hækl 1 stangmaske i første maske, men vent med sidste omslag og gennemtræk (= 2 løkker på nålen), hækl 1 stangmaske i næste stangmaske, ved sidste gennemtræk trækkes tråden gennem alle 3 løkker på nålen (= 1 stangmaske taget ind).

### INDTAGNINGSTIPS-2 (gælder indtagning til ærmegab):

Der tages altid ind ved at hække 2 stangmasker sammen - husk INDTAGNINGSTIPS-1.

På 3. og 4. række i A.1 hækles der derfor 1 stangmaske i hver stangmasker fra omgangen under, over maskerne som ikke går op i en hel rapport af A.1 (1 rapport A.1 = 3 masker i bredden).

### IND-/UDTAGNINGSTIPS (jævnt fordelt):

For at beregne hvordan der skal tages ind jævnt fordelt, tager man det totale maskeantal (f.eks 156 masker) og deler med antal indtagninger som skal gøres (f.eks 6) = 26. I dette eksempel hækles hver 25. og 26.maske sammen. Hvis der skal tages ud, hækles der i dette eksempel 2 masker i hver 26.maske.

---

START ARBEJDET HER:



-----

## BLUSE -- KORT OVERSIGT OVER ARBEJDET:

Arbejdet hækles rundt, nedenfra og op. Arbejdet vendes for hver omgang og hækles frem og tilbage på omgangen for at strukturen skal blive ens hele vejen. Når arbejdet deles ved ærmegabet, hækles der frem og tilbage. Ærmerne hækles frem og tilbage og sys sammen. Til sidst hækles der en pyntekant rundt i halsen.

## BLUSE:

Hækl 156-168-180-192-216-240 luftmasker - læs HÆKLETIPS TIL LUFTMASKE, på nål 4 med Cotton Merino. Sæt dem sammen til en ring med en kædemaske i første luftmaske. Hækl 1 stangmaske i hver luftmaske - læs HÆKLEINFORMATION = 156-168-180-192-216-240 masker på omgangen. Videre hækles der rundt efter A.1. Arbejdet hækles videre rundt, men arbejdet vendes for hver omgang, så der hækles både fra retsiden og fra vrangen. Dette gøres for at mønsteret skal blive ens på hele tøjet. A.2 viser hvordan omgangen starter og slutter. Når arbejdet måler ca 4-5-6-7-8-9 cm - sørg for at næste omgang er 1., 5., eller 6. omgang i A.1, tages der 6 stangmasker ind jævnt fordelt - læs INDTAGNINGSTIPS og IND-/UDTAGNINGSTIPS (jævnt fordelt). Tag ind således hver gang 1., 5. og 6. omgang hækles, tag ind totalt 6 gange = 120-132-144-156-180-204 masker. HUSK PÅ HÆKLEFASTHEDEN!

Fortsæt til arbejdet måler 18-19-20-21-22-23 cm - sørg for at næste omgang er 1., 5. eller 6. omgang i A.1. Nu tages der 6 stangmasker ud jævnt fordelt på omgangen ved at hække 2 stangmasker i 1 stangmaske. Tag ud således hver gang 1. og 5. omgang hækles, tag ud totalt 4 gange = 144-156-168-180-204-228 masker. Fortsæt mønsteret opover. Når arbejdet måler 32-33-34-35-36-37 cm - sørg for at næste omgang er 1., 5. eller 6. omgang, deles arbejdet til forstykke og bagstykke ved at der sættes en mærketråd i hver side således: Sæt en mærketråd i begyndelsen af omgangen, spring over de næste 72-78-84-90-102-114 masker, sæt den anden mærketråd her, det er 72-78-84-90-102-114 masker tilbage på omgangen efter sidste mærketråd. Videre hækles forstykket og bagstykket færdig hver for sig, og der hækles frem og tilbage - husk HÆKLEINFORMATION.

## FORSTYKKET:

Hækl kædemasker over de første 4-5-4-5-6-7 masker, derefter hækles der frem til der er 4-5-4-5-6-7 masker tilbage før mærketråden i den anden side, vend arbejdet.

På næste række starter indtagningen til ærmegab - læs INDTAGNINGSTIPS-2. Hækl de 4 yderste masker i hver side sammen 2 og 2. Gentag indtagningen på hver række 0-0-1-1-2-3 gange til. På næste række hækles de 2 yderste masker sammen, gentag indtagningen på hver række 4-4-4-5-6-7 gange til.

Efter alle indtagninger er der 50-54-58-60-64-68 masker på rækken.

Når arbejdet måler 40-41-43-44-46-47 cm, hækles hver skulder færdig for sig - sørg for at næste række hækles fra retsiden. Arbejdet hækles nu færdig med 1 stangmaske i hver stangmaske, der hækles ikke længere mønster efter A.1.

## SKULDER:



Fortsæt med stangmasker over de første 15-17-19-20-21-22 masker fra retsiden, vend og hæk de 4 første masker sammen 2 og 2 til hals, derefter hækles der rækken ud. Vend og hæk frem til der er 4 masker tilbage før halsen, hæk disse sammen 2 og 2, vend. På næste række hækles de 2 første masker sammen, derefter hækles der rækken ud. Vend, hæk til der er 2 masker tilbage, hæk disse sammen. Vend, hæk de 2 første masker sammen, hæk rækken ud = 8-10-12-13-14-15 stangmasker tilbage på skulderen. Fortsæt til arbejdet måler 50-52-54-56-58-60 cm, klip tråden. Hæk den anden skulder på samme måde, men spejlvendt. Dvs: Start fra retsiden, indtagningerne til hals gøres i slutningen af rækkerne fra vrangen og begyndelsen af rækkerne fra retsiden.

#### BAGSTYKKE:

Hæk som forstykket.

#### ÆRMER:

Hæk 44-46-48-50-52-54 luftmasker – husk HÆKLETIPS TIL LUFTMASKE, på hæklenål nr 4 med Cotton Merino.

Vend og hæk frem og tilbage således:

1.RÆKKE: Hæk 3 luftmasker, hæk 1 stangmaske i hver luftmaske = 44-46-48-50-52-54 stangmasker.

2.- 4.RÆKKE: Hæk 1 stangmaske i hver stangmaske.

Nu tages der ud således: Hæk 2 stangmasker i første stangmaske, hæk \*, 1 luftmaske, 1 stangmaske i næste stangmaske \*, hæk fra \*\* til der er 1 stangmaske tilbage, hæk 2 stangmasker i sidste stangmaske = 88-92-96-100-104-108 masker på rækken.

Nu hækles der mønster således:

Hæk A.3 over første stangmaske, hæk A.4 til der er 1 stangmaske tilbage på rækken, hæk A.5 over sidste stangmaske. Fortsæt frem og tilbage således.

Når diagrammet er hæklet færdig, repeteres de sidste 2 rækker i diagrammerne til arbejdet måler 43-42-40-41-38-38 cm – sørg for at næste række hækles fra retsiden!

Nu hækles der ærmekuppel således:

Hæk fra rækken med pil i A.6, (dvs der hækles kædemasker over de første 6 masker på rækken), fortsæt med de sidste masker i A.6, derefter hækles der mønster som før til der er 4 stangmasker tilbage på rækken, hæk som vist på rækken med pil i A.7. Der er nu 6 masker tilbage i slutningen af rækken. Fortsæt frem og tilbage med mønster som vist i A.6 og A.7 og hæk mønster som før over de midterste masker på rækken. Når diagrammerne er hæklet færdig i højden, repeteres de sidste 2 rækker i diagrammet 2-2-3-3-4-4 gange til = 8-8-10-10-12-12 rækker med indtagning i hver side.

Næste række hækles således:

Hæk 3 luftmasker i begyndelsen af omgangen, hæk \* 2 luftmasker, spring over næste stangmaske, hæk 1 stangmaske om næste luftmaske/luftmaskebue \*, hæk fra \*\* rækken ud. Klip og hæft tråden. Hæk ærmerne sammen gennem begge lag fra vrangen således: Hæft tråden med 1 kædemaske nederst på ærmet ved opslåningskanten, \* hæk 2 luftmasker, spring over ca 1 cm, hæk 1 fastmaske \*, hæk fra \*\* op til der hvor ærmekuplen starter. Klip og hæft tråden. Hæk det andet ærme på samme måde.

#### MONTERING:

Sy skuldereømmene yderst i kanten så der ikke bliver en tyk søm. Sy ærmerne i.



## PYNTEKANT:

Pyntekanten hækles rundt i halsen. Pyntekanten hækles på nål 4 med Cotton Merino således: 1 fastmaske, \* 3 luftmasker, 1 stangmaske i 3.luftmaske fra nålen, spring frem ca 1 cm og hæk 1 fastmaske \*. hæk fra \*\* omgangen ud og afslut med 1 kædemaske i første fastmaske fra begyndelsen af omgangen.

## Diagram forklaring

- = 1 luftmaske - hvis du hækler yderst på hæklenålen kan luftmasken let blive for stram. 1 luftmaske skal være lige så lang som 1 stangmaske er bred.
- † = 1 stangmaske i masken under
- ‡ = 1 stangmaske mellem 2 stangmasker under
- = 1 stangmaske om luftmasken
- \* = denne række hækles ikke, den er allerede hæklet og viser kun hvordan næste række skal hækles i maskerne
- = 1 kædemaske i 3.luftmaske i begyndelsen af omgangen
- = 3 luftmasker på begyndelsen af omgangen/rækken

## Diagram til DROPS 222-40

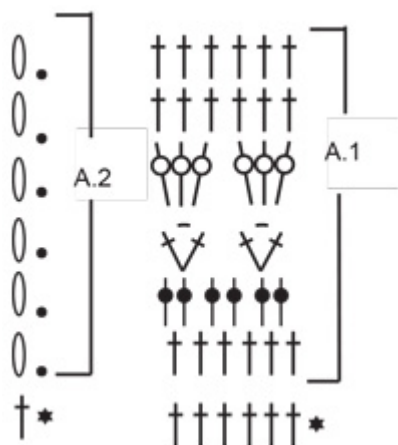

## Diagram til DROPS 222-40



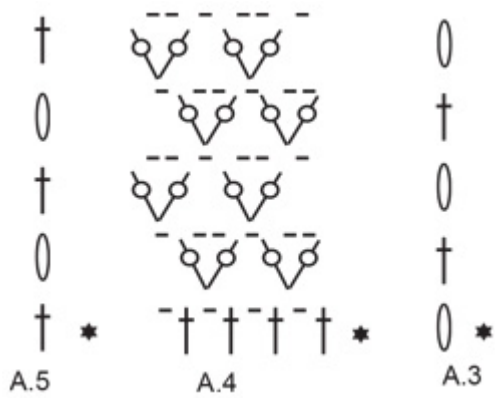

Diagram til DROPS 222-40

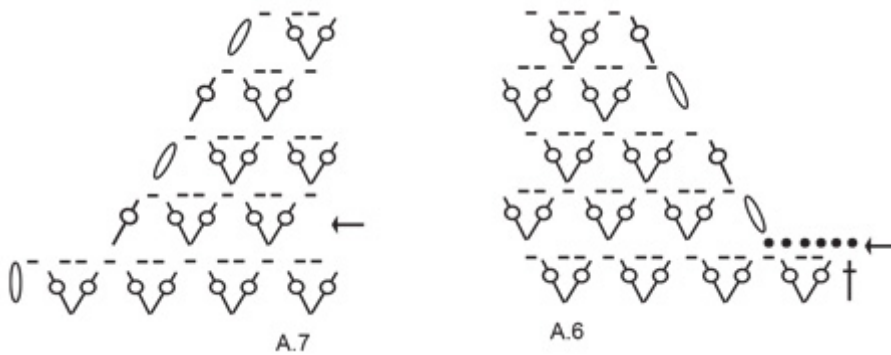
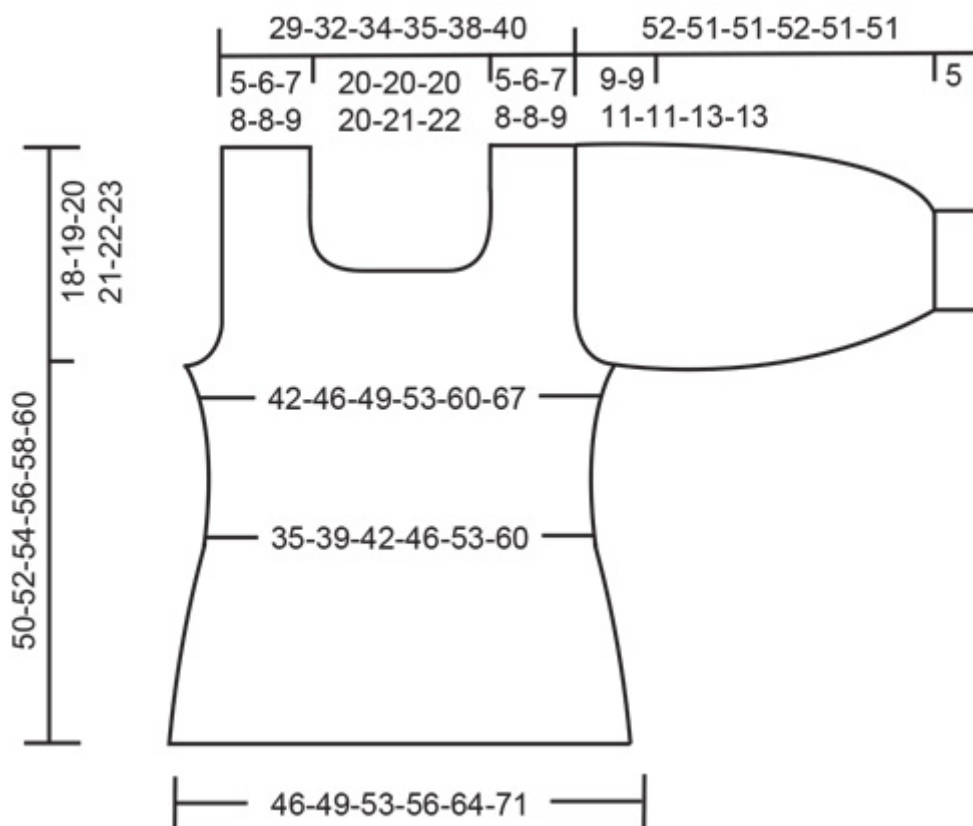

Diagram til DROPS 222-40



♥ Har du lavet denne eller nogle af vore andre modeller? Del dine billeder i sociale medier og mærk dem med #dropsdesign, så vi kan se dem!



# Brug mig til at måle dit projekt!

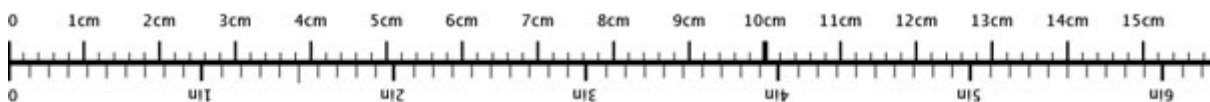

For at få centimetermålene 100% rigtige, skal du printe opskriften ud i fuld skala (du må ikke bruge knappen for "tilpas siden").

---

## Behøver du hjælp med opskriften?

Du finder 14 instruktionsvideoer, kommentarer/spørgsmål og mere i opskriften på [www.garnstudio.com](http://www.garnstudio.com) **Har du købt DROPS garn til dette projekt?** Da har du også ret til at få hjælp i butikken, som har solgt dig garnet.

Vi sætter en ære i at vores opskrifter er fejlfrie og lette at forstå. Alle opskrifter er oversat fra de norske og du kan altid tjekke original opskriften for mål og udregninger.

Hvis vi får information om at der kan være en fejl i en opskrift, så vil vi gå igennem opskriften og rette eventuelle fejl. Dette vil normalt tage 7-10 dage. Hvis der ikke bliver lavet en rettelse, betyder det at vi ikke kan finde nogle fejl.

---

## Vil du vide hvor du kan købe garnet til denne opskrift?

Prøv en DROPS Super Store!

- YarnLiving
- Rito
- Strikkenyheder.dk
- Nicoline
- Netgarn
- MARISTA Garn & Strikkebutik
- Centrum Garn
- Smykkesten og Fritid
- Annettes-haandstriik
- Enghoff Garn
- ImpaZ Garn



© 1982-2021 DROPS Design A/S. Alle rettigheder er reserveret. Dette dokument med tilhørende underdokumenter har copyright. Læs mere om hvad du kan gøre med vore opskrifter, nedert i alle vore opskrifter på hjemmesiden.

