

Autumn Wreath Jacket by DROPS Design

Strikket jakke i DROPS Nepal. Arbejdet strikkes ovenfra og ned med rundt bærestykke og bladmønster. Størrelse S - XXXL.

DROPS Design: Model ne-347

Garngruppe C eller A + A

STØRRELSE:

S - M - L - XL - XXL - XXXL

MATERIALER:

DROPS NEPAL fra Garnstudio (tilhører garngruppe C)

550-600-650-700-800-850 g farve 8912, blush

DROPS PERLEMORKNAP, Buet (hvid) NR 522: 6 stk i alle størrelser.

PINDE:

DROPS RUNDPINDE NR 5,5: Længde 40 cm og 80 cm.

DROPS RUNDPIND NR 4,5: Længde 80 cm.

DROPS STRØMPEPINDE NR 5,5.

DROPS STRØMPEPINDE NR 4,5.

Teknikken MAGIC LOOP kan bruges – da behøver man kun en rundpind på 80 cm i hvert pinde-nr.

STRIKKEFASTHED:

16 masker i bredden og 20 pinde i højden med glatstrik og mønsterstrik= 10 x 10 cm.

OBS: Husk at pinde nr kun er vejledende. Får du for mange masker på 10 cm, skift til tykkere pinde. Får du for få masker på 10 cm, skift til tyndere pinde.

Strikkefasthed – [Se hvorfor og hvordan du måler her](#)

Alternativt garn – [Se hvordan du bytter garn her](#)

Garngruppe A til F – [Brug samme opskrift og byt garn her](#)

Garnforbrug ved alternativt garn – [Brug vores garn-omregner her](#)



DROPS 228-2

Garnpriser (per 04.09.2021)

Garn (vægt)	Indhold	Danmark
DROPS Nepal uni colour (50g)	65% Uld, 35% Alpaca	22.00 DKK
DROPS Nepal mix (50g)	65% Uld, 35% Alpaca	23.00 DKK

 Garnet til denne opskrift koster fra **242.00kr***.

(*) Pris for opskriften er udregnet efter den mindste størrelse / billigste farve. Du finder en oversigt over priserne i denne udskrift, som du kan brug hvis du vil regne prisen ud for andre størrelser.

Alt garn som er brugt i denne opskrift er DROPS garn. Du finder butikker og opdaterede farvekort på garnstudio.com

Opskrift DROPS 228-2

FORKLARING TIL OPSKRIFTEN:

RETSTRIK (strikkes frem og tilbage):

Strik ret på hver pind.

MØNSTER:

Se diagram A.1 og A.2. Diagrammerne viser alle pinde i mønsteret set fra retsiden.

UDTAGNINGSTIPS (jævnt fordelt):

For at beregne hvordan der skal tages ud jævnt fordelt, tager man det totale maskeantal på pinden (f.eks 73 masker), minus forkanterne (f.eks 10 masker), og deler de resterende masker med antal udtagninger som skal gøres (f.eks 25) = 2,5.

I dette eksempel tages der ud ved at slå om efter skiftevis ca hver 2. og 3.maske, og der tages ikke ud over forkanterne. På næste pind strikkes omslagene drejet, så der ikke bliver hul.

KNAPHUL:

Luk af til knaphul på højre forkant (når tøjet er på). Luk af fra retsiden når der er 3 masker tilbage på pinden således: Slå om, strik de 2 næste masker ret sammen, og strik sidste maske ret. På næste pind strikkes omslaget ret, så der bliver hul. Første knaphul lukkes når bærestykket måler ca 1 cm. Derefter lukkes de 5 næste med ca 9-9-9-9½-9½-9½ cm mellem hver.

INDTAGNINGSTIPS (gælder ærmerne):

Tag 1 maske ind på hver side af mærketråden således: Strik til der er 3 masker tilbage før mærketråden, strik 2 masker ret sammen, strik 2 masker ret (mærketråden sidder mellem disse masker), tag 1 maske løs af pinden som om den skulle strikkes ret, 1 ret, løft den løse maske over masken som blev strikket (= 2 masker taget ind).

AFLUKNINGSTIPS:

For at undgå at aflukningskanten strammer når der lukkes af, kan der lukkes af med en tykkere pind. Hvis dette også bliver for stramt, kan der laves omslag efter ca hver 6.maske samtidig med at der lukkes af (omslagene lukkes af som almindelige masker).

START ARBEJDET HER:

JAKKE - KORT OVERSIGT OVER ARBEJDET:

Halskant og bærestykke strikkes frem og tilbage på rundpind fra midt foran, ovenfra og ned. Bærestykket deles til ryg & forstykke og ærmer. Ryg- og forstykke strikkes frem og tilbage på rundpind, ovenfra og ned. Ærmerne strikkes rundt på strømpepinde / lille rundpind, ovenfra og ned.

HALSKANT:

Slå 73-77-81-85-89-93 masker op (inklusive 5 kantmasker i hver side mod midt foran) på rundpind 4,5 med DROPS Nepal. Strik 1 pind vrang (= vrangen). Derefter strikkes der således fra retsiden: 5 kantmasker RETSTRIK – læs forklaring over, * 1 ret, 1 vrang *, strik fra ** til der er 6 masker tilbage, strik 1 ret og 5 kantmasker retstrik. Strik rib således i 4 cm. Strik 1 pind vrang fra vrangen (forkanterne fortsætter i retstrik), hvor der tages 25-33-29-37-33-41 masker ud jævnt fordelt – læs UDTAGNINGSTIPS = 98-110-110-122-122-134 masker. Sæt 1 mærke indenfor 5 kantmasker, arbejdet måles herfra.

BÆRETYKKE:

Næste pind strikkes således fra retsiden: Strik 5 kantmasker retstrik, 1 ret, strik A.1 A til der er 8 masker tilbage på pinden (= 7-8-8-9-9-10 rapporter à 12 masker), strik de to første masker i A.1 A (så mønsteret starter og slutter ens), 1 ret og strik 5 kantmasker retstrik. Der lukkes af til KNAPHUL – læs forklaring over. Fortsæt med A.1 A således i 4 cm, strik derefter A.1 B (= 2 pinde). Der er nu 83-93-93-103-103-113 masker på pinden. Skift til rundpind 5,5.

Nu strikkes der mønster fra retsiden således: Strik 5 masker retstrik, 1 ret, A.2 over maskerne i A.1 B (= 7-8-8-9-9-10 rapporter à 10 masker), afslut med første maske i A.2, 1 ret og 5 kantmasker retstrik. Fortsæt frem og tilbage således. HUSK PÅ STRIKKEFASTHEDEN!

Når A.2 er strikket færdig i højden, er det 209-237-237-265-265-293 masker på pinden, og arbejdet måler ca 20 cm fra mærket. Strik 1 pind ret fra retsiden hvor der tages 15-8-24-24-44-39 masker ud jævnt fordelt = 224-245-261-289-309-332 masker.

Fortsæt i glatstrik og 5 kantmasker retstrik i hver side til arbejdet måler 22-22-23-25-27-29 cm fra mærket. Nu deles arbejdet til ryg & forstykke og ærmer. Næste pind fra vrangen strikkes således:

Strik som før over de første 35-38-40-44-48-53 masker (= højre forstykke), sæt de næste 46-50-54-60-62-64 masker på en tråd til ærme og slå 8-8-10-10-12-12 nye masker op på pinden (= i siden under ærmet), strik de næste 62-69-73-81-89-98 masker (= bagstykket), sæt de næste 46-50-54-60-62-64 masker på en tråd til ærme og slå 8-8-10-10-12-12 nye masker op på pinden (= i siden under ærmet), strik de sidste 35-38-40-44-48-53 masker som før (= venstre forstykke). Videre strikkes ryg & forstykke og ærmer hver for sig. HERFRA MÅLES ARBEJDET VIDERE.

RYG & FORSTYKKE:

= 148-161-173-189-209-228 masker. Strik glatstrik frem og tilbage med 5 kantmasker retstrik mod midt foran i hver side. Strik til arbejdet måler 20-22-23-23-23-23 cm, Der er nu ca 10 cm tilbage til færdigt mål, prøv eventuelt jakken og strik til ønsket længde. Nu skal der tages ud for at undgå at ribben som skal strikkes trækker arbejdet sammen. Strik 1 pind ret fra retsiden og tag 22-24-27-29-33-35 masker ud jævnt fordelt = 170-185-200-218-242-263 masker.

Skift til rundpind 4,5. Strik rib fra retsiden således: Strik 5 kantmasker retstrik, * 1 ret, 2 vrang *, strik fra ** til der er 6 masker tilbage på pinden, strik 1 ret, afslut med 5 kantmasker retstrik. Når ribben måler 10 cm, lukkes der af med ret over ret og vrang over vrang – læs AFLUKNINGSTIPS. Jakken måler ca 56-58-60-62-64-66 cm fra skulderen og ned.

ÆRMER:

Sæt de 46-50-54-60-62-64 masker fra tråden i den ene side af arbejdet tilbage på lille rundpind / strømpepinde 5,5 – og strik 1 maske i hver af de 8-8-10-10-12-12 nye masker som blev slået op i siden under ærmet = 54-58-64-70-74-76 masker. Sæt en mærketråd midt i de nye masker (= 4-4-5-5-6-6 nye masker på hver side af mærketråden). Start omgangen ved mærketråden og strik rundt i glatstrik. Når ærmet måler 4 cm, tages der 1 maske ind på hver side af mærketråden under ærmet – læs INDTAGNINGSTIPS. Tag ind således på ca hver 3½-3.-2.-1½.-1½.-1.cm totalt 8-9-11-13-15-15 gange = 38-40-42-44-44-46 masker. Fortsæt i glatstrik til ærmet måler 31-30-30-28-26-24 cm. OBS: Det er kortere mål i de større størrelser på grund af

videre hals og længere bærestykke. Nu tages der 4-5-6-7-7-8 masker ud jævnt fordelt = 42-45-48-51-51-54 masker. Skift til strømpepinde 4,5. Strik rib (= 1 ret / 2 vrang) rundt i 10 cm.

Luk af med ret over ret og vrang over vrang – husk AFLUKNINGSTIPS. Ærmet måler totalt 41-40-40-38-36-34 cm fra delingen og ned.

Strik det andet ærme på samme måde.

MONTERING:

Sy knapperne i på venstre forkant.

Diagram forklaring

 = ret fra retsiden, vrang fra vrangen

 = vrang fra retsiden, ret fra vrangen

 = 2 vrang sammen

 = lav 1 omslag mellem 2 masker, på næste pind strikkes omslaget vrang eller ret (som tegnet i mønsteret), det skal blive hul

 = 2 ret sammen

 = tag 1 maske løs af pinden som om den skulle strikkes ret, strik 1 ret, løft den løse maske over masken som blev strikket

 = tag 1 maske løs af pinden som om den skulle strikkes ret, strik 2 ret sammen, løft den løse maske over maskerne som blev strikket sammen

 = denne rude er ingen maske fordi masken blev lukket af, gå direkte videre til næste rude.

Diagram til DROPS 228-2

A.1

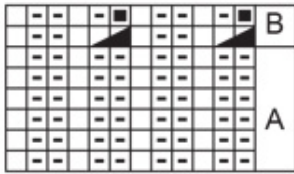

A.2

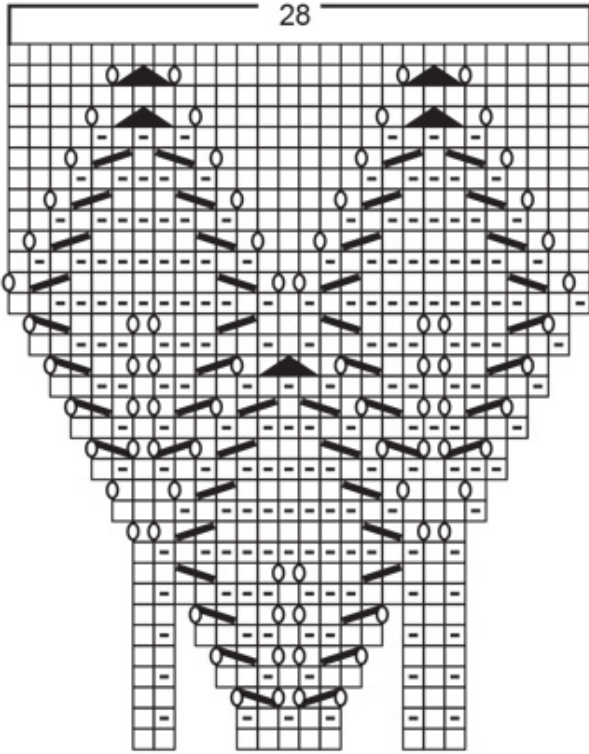
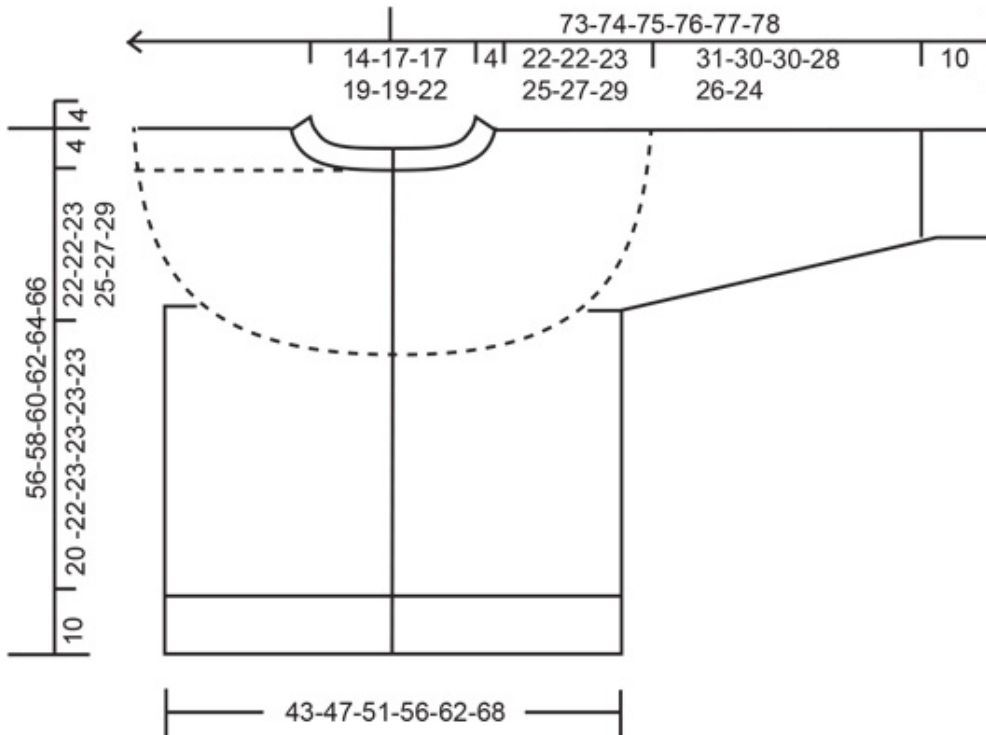
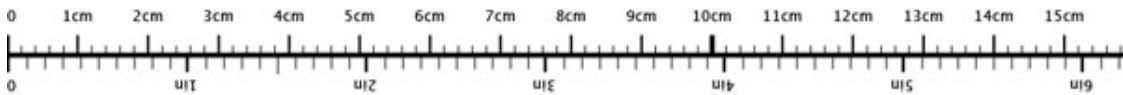

Diagram til DROPS 228-2



♥ Har du lavet denne eller nogle af vore andre modeller? Del dine billeder i sociale medier og mærk dem med #dropsdesign, så vi kan se dem!

Brug mig til at måle dit projekt!



For at få centimetermålene 100% rigtige, skal du printe opskriften ud i fuld skala (du må ikke bruge knappen for "tilpas siden").

Behøver du hjælp med opskriften?

Du finder 30 instruktionsvideoer, kommentarer/spørgsmål og mere i opskriften på www.garnstudio.com **Har du købt DROPS garn til dette projekt?** Da har du også ret til at få hjælp i butikken, som har solgt dig garnet.

Vi sætter en ære i at vores opskrifter er fejlfrie og lette at forstå. Alle opskrifter er oversat fra de norske og du kan altid tjekke original opskriften for mål og udregninger.

Hvis vi får information om at der kan være en fejl i en opskrift, så vil vi gå igennem opskriften og rette eventuelle fejl. Dette vil normalt tage 7-10 dage. Hvis der ikke bliver lavet en rettelse, betyder det at vi ikke kan finde nogle fejl.

Vil du vide hvor du kan købe garnet til denne opskrift?

Prøv en DROPS Super Store!

- YarnLiving
- Rito
- Strikkenyheder.dk
- Nicoline
- Netgarn

- MARISTA Garn & Strikkebutik
- Smykkesten og Fritid
- Centrum Garn
- Enghoff Garn
- Annettes-haandstrik



© 1982-2021 DROPS Design A/S. Alle rettigheder er reserveret. Dette dokument med tilhørende underdokumenter har copyright. Læs mere om hvad du kan gøre med vore opskrifter, nedert i alle vore opskrifter på hjemmesiden.